

**MOTOCONFORT**



PIÈCES DÉTACHÉES

**Mobylette**

**"MOBYMATIC"**

A CHANGEMENT DE VITESSES



**Type AU 37**

**Type AU 36**

**Type AU 47**

# NOTES GÉNÉRALES

---

## PRIX

Les prix appliqués sont en vigueur le jour de la livraison sans qu'aucune indication antérieure puisse être invoquée comme un engagement.

En conséquence, les prix portés au présent tarif ne sont donnés qu'à titre indicatif et peuvent être modifiés à tout moment sans préavis, suivant les cours de matières premières.

## EXPÉDITIONS

Sauf ordre contraire, toutes nos expéditions sont faites, compte tenu de la valeur de la marchandise, en grande vitesse ou postaux suivant le mode le plus économique et le plus rapide.

- Les frais de port et emballage sont toujours à la charge du destinataire ;
- Les emballages ne sont jamais repris.

Quel que soit le mode de transport utilisé, nos marchandises voyagent aux risques et périls du destinataire. Nous déclinons donc toute responsabilité en cas de perte ou avarie. En conséquence, nous recommandons à nos clients de vérifier très attentivement leurs colis et d'en contrôler le poids avant d'en prendre livraison, afin de faire, le cas échéant, les réserves nécessaires vis-à-vis du transporteur.

## DÉLAIS

Toute commande de pièces détachées établie correctement comme indiqué en fin de catalogue, sera livrée dans un délai très court. Toutefois, en ce qui concerne les pièces de fabrication ancienne hors-série, nous ne pouvons fixer de délai. Par ailleurs tout retard de livraison quels qu'en soient les motifs et les conséquences pour le demandeur, ne pourra donner lieu à des dommages ou intérêts.

## RETOURS

Les marchandises en retour éventuel doivent nous être adressées **franco de port à domicile après avis préalable**. Aucune marchandise ne sera reprise sans l'indication exacte du numéro de facture.

Aucune réclamation ne sera prise en considération passé un délai de huit jours suivant la réception.

## CONDITIONS DE GARANTIE

1<sup>o</sup> La garantie de nos machines est de 6 mois, elle se limite exclusivement au remplacement ou à la remise en état à notre convenance, des pièces reconnues par notre Service Technique, comme étant défectueuses au point de vue fabrication ou défaut de matière. Cette garantie ne peut entraîner aucune autre responsabilité de notre part, à raison des accidents de personnes ou de choses ayant pu résulter de tels vices ou défauts.

2<sup>o</sup> Les frais de main-d'œuvre relatifs au démontage, remontage et essais, de même ceux d'entretien et de port aller et retour restent à la charge du client. Par ailleurs, nous ne participons pas et en aucun cas, aux frais et conséquences dus à l'immobilisation du véhicule.

3<sup>o</sup> Les échanges et les remises en état, faits au titre de la garantie, ne peuvent avoir la conséquence de prolonger la durée de celle-ci.

4<sup>o</sup> Les machines transformées, modifiées ou réparées en dehors de nos Ateliers, ou par des tiers autres que nos agents officiels perdront le bénéfice de la garantie. Il en sera de même si les instructions d'utilisation, de graissage et d'entretien mentionnées sur les notices fournies avec chaque machine, n'ont pas été suivies.

5<sup>o</sup> En ce qui concerne les organes et accessoires qui ne sont pas de notre fabrication, la garantie se limite intégralement à celle du fournisseur intéressé.

6<sup>o</sup> Les ressorts, lampes, verres et commandes (câbles et gaines) ne sont ni garantis, ni échangés.

7<sup>o</sup> Lors d'envoi de pièces ou d'organes à échanger ou à réparer sous garantie, il est nécessaire de nous indiquer :

- a) le numéro cadre et moteur de la machine.
- b) la date de mise en circulation.
- c) le kilométrage effectué.
- d) la marque et la qualité d'huile employés.

**NOTA.** — Un manque de graissage, même momentané, soit par insuffisance, soit par emploi d'huile de mauvaise qualité, un rôdage effectué en de mauvaises conditions, de même qu'une utilisation anormale de la machine, et un montage d'une ou plusieurs pièces adaptables sur la machine sont les causes principales de perte du bénéfice de la garantie.

**Nous recommandons instamment à nos clients de prendre la pièce détachée et de faire réparer leur machine exclusivement chez nos agents officiels. Par ailleurs d'exiger des pièces d'origines (à faire certifier sur les factures qui leur seront remises) car le montage d'une ou plusieurs pièces adaptables sur leur machine entraînera indiscutablement la perte totale du bénéfice de la garantie.**



## SOMMAIRE

DÉSIGNATION	PAGE	DÉSIGNATION	PAGE
<b>Type A.V. 37 ou A.U. 37</b>			
1 <sup>er</sup> Moteur - Articulation - Echappement .....	2 A	Cadre - Garde-boue - Carters - Selle - Réservoir et Porte-bagages .....	10 A
2 <sup>e</sup> Moteur - Articulation - Echappement .....	3 A	Roue et Moyeu avant "PRIOR" .....	11 A
3 <sup>e</sup> Moteur - Articulation - Echappement .....	4 A	Roue et Moyeu arrière "PRIOR" .....	12 A
Changement de vitesses automatique (C.V.A.) .....	5 A	Roue et Moyeu avant "IDÉAL" .....	13 A
Volant magnétique .....	6 A	Roue et Moyeu arrière "IDÉAL" .....	14 A
Robinet essence et Carburateur .....	7 A	Eclairage et Compteur .....	15 A
Fourche et Jeu de direction .....	8 A	Guidon - Commandes - Timbrelec .....	16 A
Pédalier - Chaines - Tendeur de chaîne .....	9 A		
<b>Type A.V. 36 ou A.U. 36</b>			
1 <sup>er</sup> Moteur - Articulation - Echappement .....	2 A	Fourche et Jeu de direction .....	8 A
2 <sup>e</sup> Moteur - Articulation - Echappement .....	3 A	Pédalier - Chaines - Tendeur de chaîne .....	9 A
3 <sup>e</sup> Moteur - Articulation - Echappement .....	4 A	Roue et Moyeu avant "IDÉAL" .....	17 A
Changement de vitesses automatique (C.V.A.) .....	5 A	Roue et Moyeu arrière "IDÉAL" .....	18 A
Volant magnétique .....	6 A	Guidon - Commandes - Timbrelec .....	16 A
Robinet essence et Carburateur .....	7 A	Garde-boue - Réservoir - Selle - Eclairage .....	19 A
<b>Type A.V. 47 ou A.U. 47</b>			
Moteur - Articulation - Echappement .....	4 A	Roue et Moyeu avant "IDÉAL" .....	17 A
Changement de vitesses automatique (C.V.A.) .....	20 A	Roue et Moyeu arrière "IDÉAL" .....	18 A
Volant magnétique .....	6 A	Guidon et Commandes .....	16 A
Robinet essence et Carburateur .....	7 A	Cadre - Garde-boue - Carters - Selle - Réservoir - Porte-bagages et Eclairage .....	22 A
Fourche et Jeu de direction .....	21 A	Modifications de l'A.V. 47 .....	23 A
Pédalier - Chaines - Tendeur de chaîne .....	9 A		

**Le numéro des ensembles-mécaniques ne figure pas sur les dessins. Pour vous référer, chaque ensemble est précédé de la mention S.E. en caractère gras.**

*Lors de modification de pièces ou ensemble mécanique nous éditerons une feuille correspondante à insérer dans le présent catalogue qui portera le même numéro de page de la pièce ou de l'organe intéressé, mais avec une lettre différente, exemple 2A, 2B, 2C dans le cas de trois modifications successives.*



# *Mobylette*



**Type A.V. 37 ou A.U. 37**

MOTEUR - 1<sup>er</sup> MONTAGE (Type A.V. 35 V)

ARTICULATION - ÉCHAPPEMENT

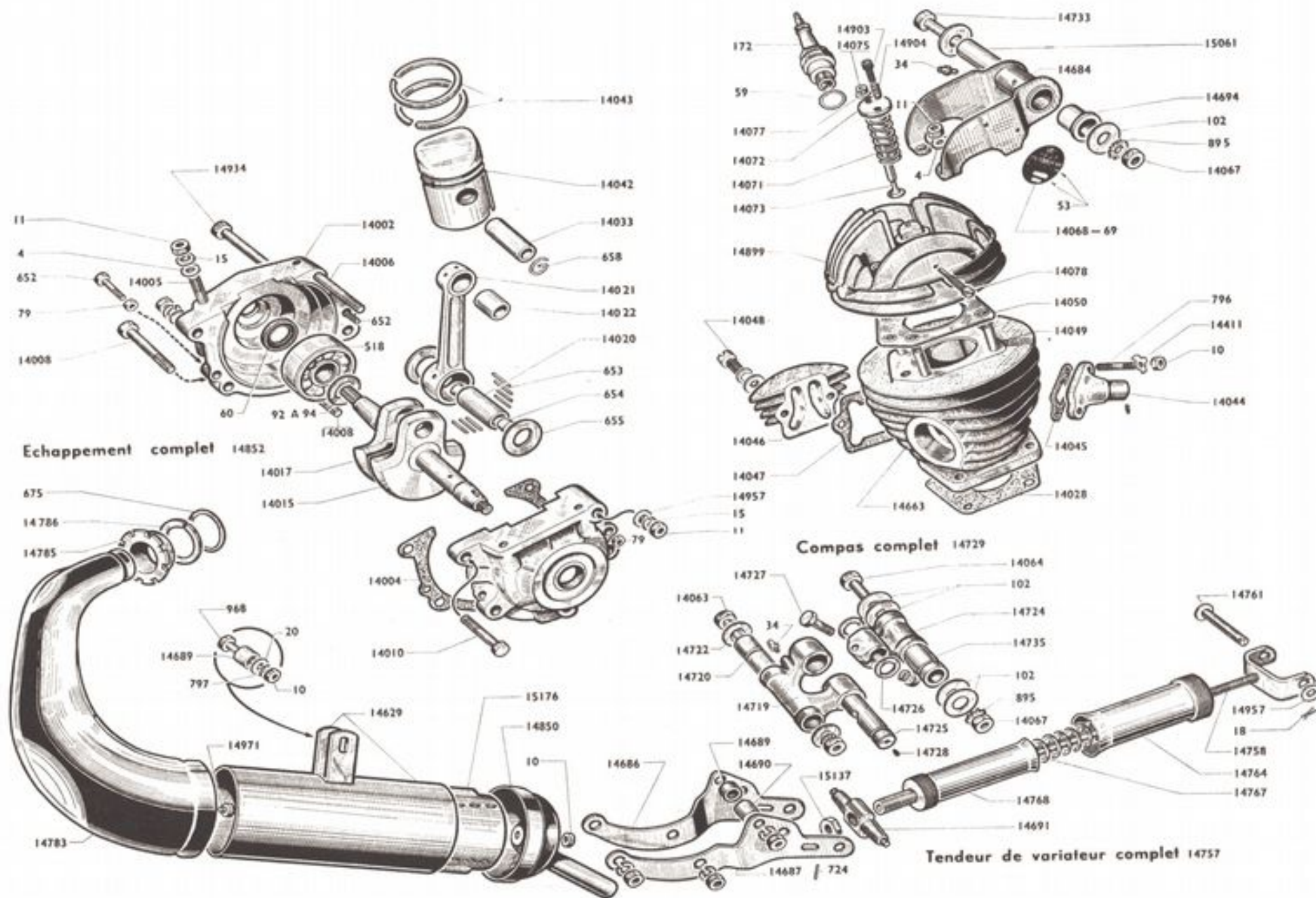

MOTEUR AV 35 V (1<sup>er</sup> modèle AV 37)

Numéro Pièces	Groupe	Nombre Pièces	DÉSIGNATION	Prix unitaire Vente détail	Numéro Pièces	Groupe	Nombre Pièces	DÉSIGNATION	Prix unitaire Vente détail
4	5	4	Rondelle plate de $\varnothing 7$ ..... (Conditionné)	14663	3	1	Cylindre avec piston complet ajusté .....		
10	5	2	Écrou de 6x100 ..... (Conditionné)	14684	5	1	Ensemble de pattes articulation supérieure .....		
11	5	7	Écrou de 7x100 ..... (Conditionné)	14686	5	1	Gousset inférieur droit fixation moteur .....		
15	5	7	Rondelle Grower de $\varnothing 7$ ..... (Conditionné)	14687	5	1	Gousset inférieur gauche fixation moteur .....		
34	5	1	Graisseur de pattes articulation sup <sup>re</sup> (Conditionné)	14689	5	1	Entretoise inférieure droite .....		
53	5	2	Clou cannelé ..... (Conditionné)	14690	5	1	Entretoise inférieure gauche .....		
59	3	1	Joint de bougie .....	14694	5	2	Bague bronze de l'ensemble de pattes .....		
60	5	2	Joint anti-fuite .....	14733	5	1	Boulon de l'axe d'articulation supérieur .....		
79	5	2	Écrou de 6x90 ..... (Conditionné)	14899	3	1	Culasse nue .....		
92	5		Cale de réglage 1/10 ..... (Conditionné)	14901	5	S.E.	Décompresseur complet .....		
93	5		Cale de réglage 2/10 ..... (Conditionné)	14903	5	1	Barillet tendeur décompresseur .....		
94	5		Cale de réglage 3/10 ..... (Conditionné)	14904	5	1	Ressort du barillet .....		
102	5	2	Rondelle de 8,5x22 ..... (Conditionné)	14934	5	1	Boulon de 7x100x70 .....		
172	3	1	Bougie de 14 avec joint .....	14939	3	S.E.	Culasse avec décompresseur .....		
518	5	2	Roulement de vilebrequin 15x42x13 .....	14957	5	7	Rondelle plate $\varnothing 7$ de boulon de carter .....		
652	5	2	Boulon de 5x90x22 .....	15061	2	1	Axe d'articulation supérieur .....		
653	5	22	Aiguille de 2,5x13,8 ..... (Conditionné)				<b>COMPAS BRONZE AV 37</b>		
654	5	2	Bouchon d'axe de tête de bielle .....	34	5	1	Graisseur du compas ..... (Conditionné)		
655	5	2	Flasque de tête de bielle .....	102	5	4	Rondelle de 8,5x22x1,5 ..... (Conditionné)		
658	3	2	Frein d'axe de piston ..... (Conditionné)	895	3	2	Rondelle blocfor de $\varnothing 8$ ..... (Conditionné)		
796	5	2	Goujon de pipe admission .....	14063	5	1	Boulon de fixation compas côté moteur .....		
895	3	1	Rondelle blocfor de $\varnothing 8$ .....	14064	5	1	Boulon de fixation compas côté cadre .....		
1046	5		Aiguille de 2,51x13,8 .....	14067	5	2	Écrou des boulons fixation compas .....		
1047	5		Aiguille de 2,52x13,8 .....	14719	2	1	Bras de compas côté moteur .....		
1048	5		Aiguille de 2,53x13,8 .....	14720	2	1	Axe de bras de compas côté moteur .....		
14002	1	1	Carter moteur avec joints .....	14722	3	2	Rondelle du boulon de fixation côté moteur .....		
14004	5	1	Joint papier de carter moteur .....	14724	2	1	Bras de compas côté cadre .....		
14005	5	4	Goujon de cylindre .....	14725	2	1	Axe de milieu du compas .....		
14006	5	1	Goujon de carter moteur 7x100x56 .....	14726	5	2	Rondelle de l'axe de milieu .....		
14008	5	2	Boulon de 7x100x47 .....	14727	5	1	Boulon de blocage axe de milieu 6x100x22 .....		
14010	5	1	Boulon de 7x100x41 .....	14728	5	1	Bouchon de l'axe de milieu .....		
14015	3	1	Masse de vilebrequin côté embrayage .....	14729	2	S.E.	Compas bronze complet .....		
14017	3	1	Masse de vilebrequin côté volant .....	14735	2	1	Axe de bras de compas côté cadre .....		
14018	2	S.E.	Jeu de joints moteur .....				<b>TENDEUR DE VARIATEUR</b>		
14020	3	1	Axe de tête de bielle .....	18	5	1	Goupille fendue ..... (Conditionné)		
14021	3	1	Bielle baguée 13,8 .....	724	5	1	Goupille cannelée de tige de tendeur $\varnothing 2$ .....		
14022	5	1	Bague de pied de bielle .....	14691	2	1	Axe d'articulation du tendeur .....		
14027	3	S.E.	Embiellage complet 13,8 .....	14757	2	S.E.	Tendeur de variateur complet .....		
14028	5	1	Joint de cylindre .....	14758	2	1	Tige et chape assemblées .....		
14033	3	1	Axe de piston juste .....	14761	2	1	Axe de la chape du tendeur .....		
14034	3	1	Axe de piston 1/10 .....	14764	2	1	Écrou de réglage avec cache côté cycle .....		
14035	3	1	Axe de piston 2/10 .....	14767	2	1	Ressort du tendeur .....		
14041	3	S.E.	Piston complet à déflecteur .....	14768	2	1	Écrou de réglage avec cache côté moteur .....		
14042	3	1	Piston nu à déflecteur .....	14957	5	1	Rondelle plate de $\varnothing 7$ ..... (Conditionné)		
14043	3	2	Segment largeur 3 <sup>me</sup> .....	15137	2	1	Écrou de cache côté moteur .....		
14044	5	1	Pipe admission coudée .....				<b>ÉCHAPPEMENT</b>		
14045	5	1	Joint de pipe admission .....	10	5	4	Écrou de 6x100 ..... (Conditionné)		
14046	5	1	Chapeau de transfert .....	20	5	2	Rondelle plate de $\varnothing 6$ ..... (Conditionné)		
14047	5	1	Joint du chapeau de transfert .....	675	5	1	Joint d'échappement ..... (Conditionné)		
14048	5	2	Vis de transfert .....	797	5	2	Rondelle blocfor de $\varnothing 6$ ..... (Conditionné)		
14049	5	4	Goujon de culasse .....	968	5	2	Boulon de fixation du pot échappement 6x100x20 .....		
14050	5	1	Joint de culasse .....	14629	1	1	Corps de pot échappement .....		
14067	5	1	Écrou de l'axe d'articulation supérieure .....	14689	5	2	Entretoise de patte de pot échappement .....		
14068	5	1	Plaque matricule MB .....	14783	1	1	Cintre échappement coudé tromblon .....		
14069	5	1	Plaque matricule MC .....	14785	5	1	Écrou échappement .....		
14071	5	1	Ressort de décompresseur .....	14786	5	1	Anneau de butée d'écrou .....		
14072	5	1	Coupelle de décompresseur .....	14850	1	1	Sortie embout échappement .....		
14073	5	1	Soupape de décompresseur .....	14852	1	S.E.	Echappement complet .....		
14075	5	1	Écrou de soupape .....	14971	5	1	Tige centrale de pot échappement .....		
14077	5	1	Rondelle de soupape .....	15138	1	S.E.	Pot démontable complet .....		
14078	5	1	Vis de blocage de câble décompresseur .....	15176	1	1	Chicane .....		
14171	3	S.E.	Vilebrequin complet .....						
14411	5	2	Frein d'écrou goujon de pipe admission .....						

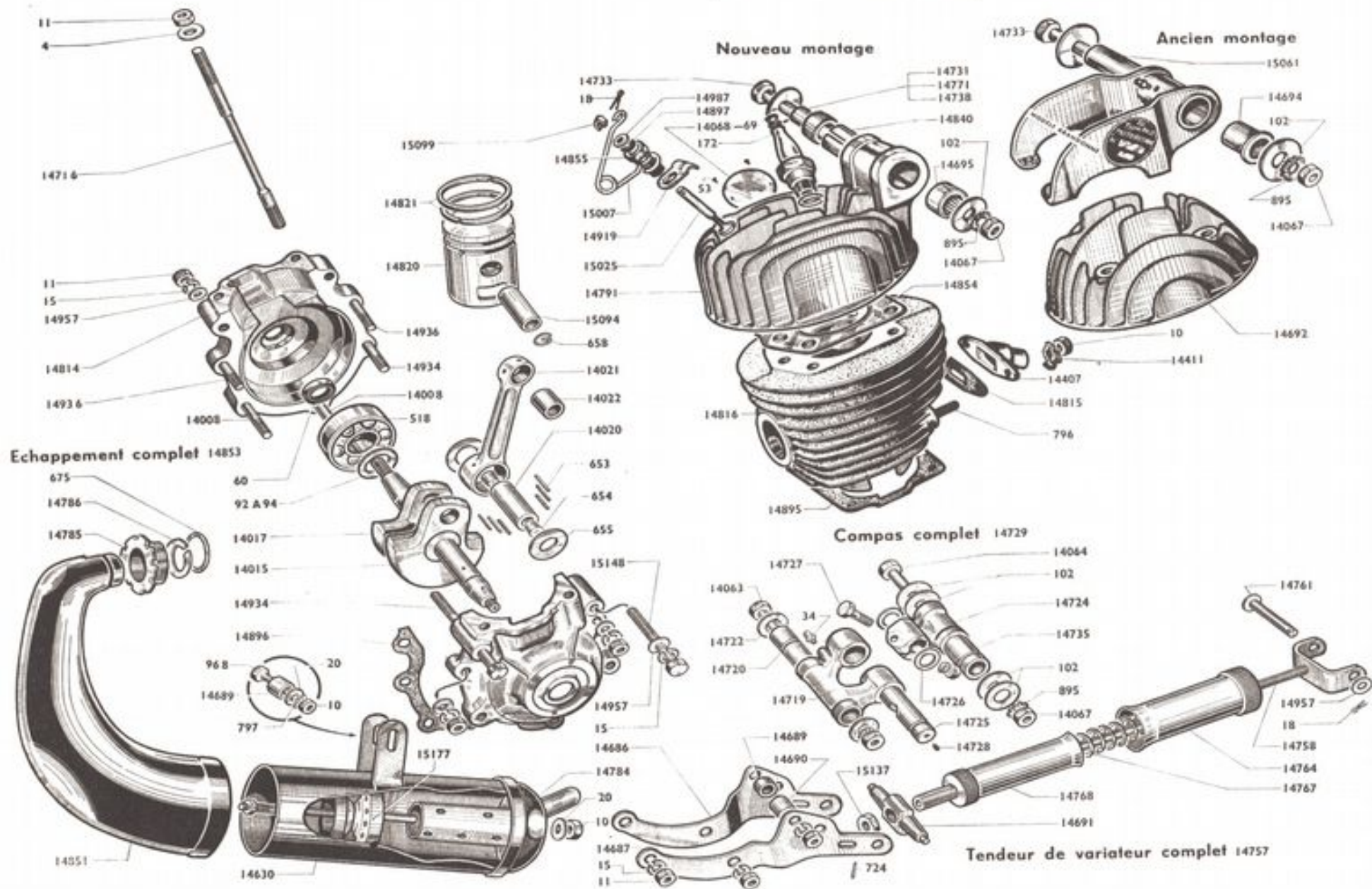

MOTEUR AV 7 V (2<sup>me</sup> modèle AV 37)

Reproduction interdite

**NOTA.** — L'ensemble de pattes de culasse ancien montage étant épuisé, il conviendra d'effectuer le remplacement de la culasse ancien montage n° 14692 par la culasse à bossage d'articulation nouveau montage n° 14791, de ses 2 douilles à aiguilles n° 14695, de l'entretoise de celle-ci n° 14840 et de l'axe d'articulation supérieure n° 14731.

Numéro Pièces	Groupe	Nbre de pièces	DÉSIGNATION	Prix unitaire Vente détail	Numéro Pièces	Groupe	Nbre de pièces	DÉSIGNATION	Prix unitaire Vente détail
<b>MOTEUR ET ARTICULATION</b>									
4	5	4	Rondelle plate Ø 7 ..... (Conditionné)	14896	5	1	Joint de carter moteur..... (Conditionné)		
10	5	2	Ecrou de 6x100 ..... (Conditionné)	14897	5	1	Joint de soupape de décompresseur .....		
11	5	7	Ecrou de 7x100 ..... (Conditionné)	14919	4	1	Patte d'ancrage .....		
15	5	7	Rondelle grower de Ø 7 ..... (Conditionné)	14934	5	2	Boulon de 7x100x70 .....		
18	5	1	Goupille de décompresseur.....	14936	5	2	Boulon de 7x100x30 .....		
53	5	2	Clou cannelé ..... (Conditionné)	14938	3	S.E.	Culasse complète avec décompresseur .....		
60	5	2	Joint anti-fuite .....	14939	3	S.E.	Culasse complète avec décompresseur et douille .....		
92	5		Cale de réglage 1/10..... (Conditionné)	14957	5	7	Rondelle plate Ø 7 boulon de carter. (Conditionné)		
93	5		Cale de réglage 2/10..... (Conditionné)	14987	5	1	Rondelle du joint de soupape .....		
94	5		Cale de réglage 3/10..... (Conditionné)	15007	5	1	Ressort de décompresseur .....		
102	5	2	Rondelle de 8,5x22 ..... (Conditionné)	15025	5	1	Soupape de décompresseur.....		
172	3	1	Bougie de 14 avec joint.....	15061	2	1	Axe d'articulation supérieure .. (Ancien montage)		
518	5	2	Roulement de vilebrequin 15x42x13 .....	15094	3	1	Axe de piston juste.....		
653	5	22	Aiguille de 2,5x13,8 ..... (Conditionné)	15095	3		Axe de piston cote réparation 1/10 .....		
654	5	2	Bouchon d'axe de tête de bielle .....	15096	3		Axe de piston cote réparation 2/10 .....		
655	5	2	Flasque de tête de bielle .....	15099	5	1	Chape de soupape .....		
658	3	2	Frein d'axe de piston ..... (Conditionné)	15148	5	1	Vis de 7x125x45 .....		
796	5	2	Goujon de pipe admission..... (Conditionné)				<b>COMPAS BRONZE AV 37</b>		
895	3	1	Rondelle blocfor de Ø 8 ..... (Conditionné)	34	5	1	Graisseur du compas .....		
1046	5		Aiguille de 2,51x13,8 ..... (Conditionné)	102	5	4	Rondelle de 8,5x22x1,5 .....		
1047	5		Aiguille de 2,52x13,8 ..... (Conditionné)	895	3	2	Rondelle blocfor de Ø 8 ..... (Conditionné)		
1048	5		Aiguille de 2,53x13,8 ..... (Conditionné)	14063	5	1	Boulon de fixation compas côté moteur.....		
14008	5	2	Boulon de 7x100x47 .....	14064	5	1	Boulon de fixation compas côté cadre.....		
14015	3	1	Masse de vilebrequin côté embrayage .....	14067	5	2	Ecrou des boulons fixation compas .....		
14017	3	1	Masse de vilebrequin côté volant.....	14719	2	1	Bras de compas côté moteur .....		
14020	3	1	Axe de tête de bielle .....	14720	2	1	Axe de bras de compas côté moteur.....		
14021	3	1	Bielle baguée 13,8.....	14722	5	2	Rondelle du boulon fixation côté moteur .....		
14022	5	1	Bague de pied de bielle .....	14724	2	1	Bras de compas côté cadre .....		
14027	3	S.E.	Embiellage complet 13,8 à aiguille .....	14725	2	1	Axe de milieu du compas .....		
14067	5	1	Ecrou de l'axe d'articulation supérieure.....	14726	5	2	Rondelle de l'axe de milieu .....		
14068	5	1	Plaque matriculation MB .....	14727	5	1	Boulon de blocage axe de milieu 6x100x22.....		
14069	5	1	Plaque matriculation MC .....	14728	5	1	Bouchon de l'axe de milieu .....		
14171	3	S.E.	Vilebrequin complet à aiguilles.....	14729	2	S.E.	Compas bronze complet .....		
14407	5	1	Pipe admission.....	14735	2	1	Axe de bras de compas côté cadre.....		
14411	5	2	Frein d'écrou..... (Conditionné)				<b>TENDEUR DE VARIATEUR AV 37</b>		
14686	5	1	Gousset inférieur droit fixation moteur .....	18	5	1	Goupille fendue .....		
14687	5	1	Gousset inférieur gauche fixation moteur.....	724	5	1	Goupille cannelée de tige de tendeur Ø 2 .....		
14689	5	1	Entretoise inférieure droite .....	14691	2	1	Axe d'articulation du tendeur .....		
14690	5	1	Entretoise inférieure gauche .....	14757	2	S.E.	Tendeur de variateur complet.....		
14692	3	1	Culasse nue ..... (Ancien montage)	14758	2	1	Tige et chape assemblées .....		
14694	5	2	Bague bronze de l'ensemble de pattes de culasse .....	14761	2	1	Axe de la chape du tendeur .....		
			(Ancien montage)	14764	2	1	Ecrou de réglage avec cache côté cycle .....		
14695	5	2	Douille d'aiguilles .....	14767	2	1	Ressort du tendeur .....		
14716	5	4	Goujon d'assemblage cylindre et culasse.....	14768	2	1	Ecrou de réglage avec cache côté moteur .....		
14721	5	S.E.	Décompresseur complet .....	14957	5	1	Rondelle plate de Ø 7 ..... (Conditionné)		
14731	2	1	Axe d'articulation supérieure cote origine.....	15137	2	1	Ecrou du cache côté moteur .....		
			(Nouveau montage)				<b>ECHAPPEMENT</b>		
14733	5	1	Boulon de l'axe d'articulation supérieure .....	10	5	4	Ecrou de 6x100 ..... (Conditionné)		
14738	2		Axe d'articulation supérieure 5/100 .....	20	5	3	Rondelle plate de Ø 6 ..... (Conditionné)		
14771	2		Axe d'articulation supérieure 2/100 .....	675	5	1	Joint d'échappement .....		
14791	3	1	Culasse nue à bossage d'articul. (Nouveau montage)	797	5	2	Rondelle blocfor de Ø 6 ..... (Conditionné)		
14814	1	1	Carter moteur avec joints d'étanchéité .....	968	5	2	Boulon de 6x100x20 fixation de pot échappement.....		
14815	5	1	Joint de pipe admission ..... (Conditionné)	14630	1	1	Corps de pot échappement .....		
14816	3	1	Cylindre avec piston complet ajusté .....	14689	5	2	Entretoise de pattes de pot échappement .....		
14819	3	S.E.	Piston plat complet .....	14784	5	1	Sortie embout d'échappement .....		
14820	3	1	Piston nu avec axe .....	14785	5	1	Ecrou d'échappement .....		
14821	3	2	Segment L = 2 " ..... (Conditionné)	14786	5	1	Anneau de butée d'écrou .....		
14832	2	S.E.	Jeu de joints moteur .....	14851	1	1	Cintre échappement tromblon droit.....		
14840	5	1	Entretoise de douille d'aiguilles .....	14853	1	S.E.	Echappement complet .....		
14854	5	1	Joint de culasse ..... (Conditionné)	15139	5	S.E.	Pot démontable complet .....		
14855	5	1	Douille ou corps de décompresseur .....	15177	1	1	Chicane .....		
14895	5	1	Joint de cylindre ..... (Conditionné)						

# MOTEUR AV 77 V (3<sup>ème</sup> modèle AV 37)

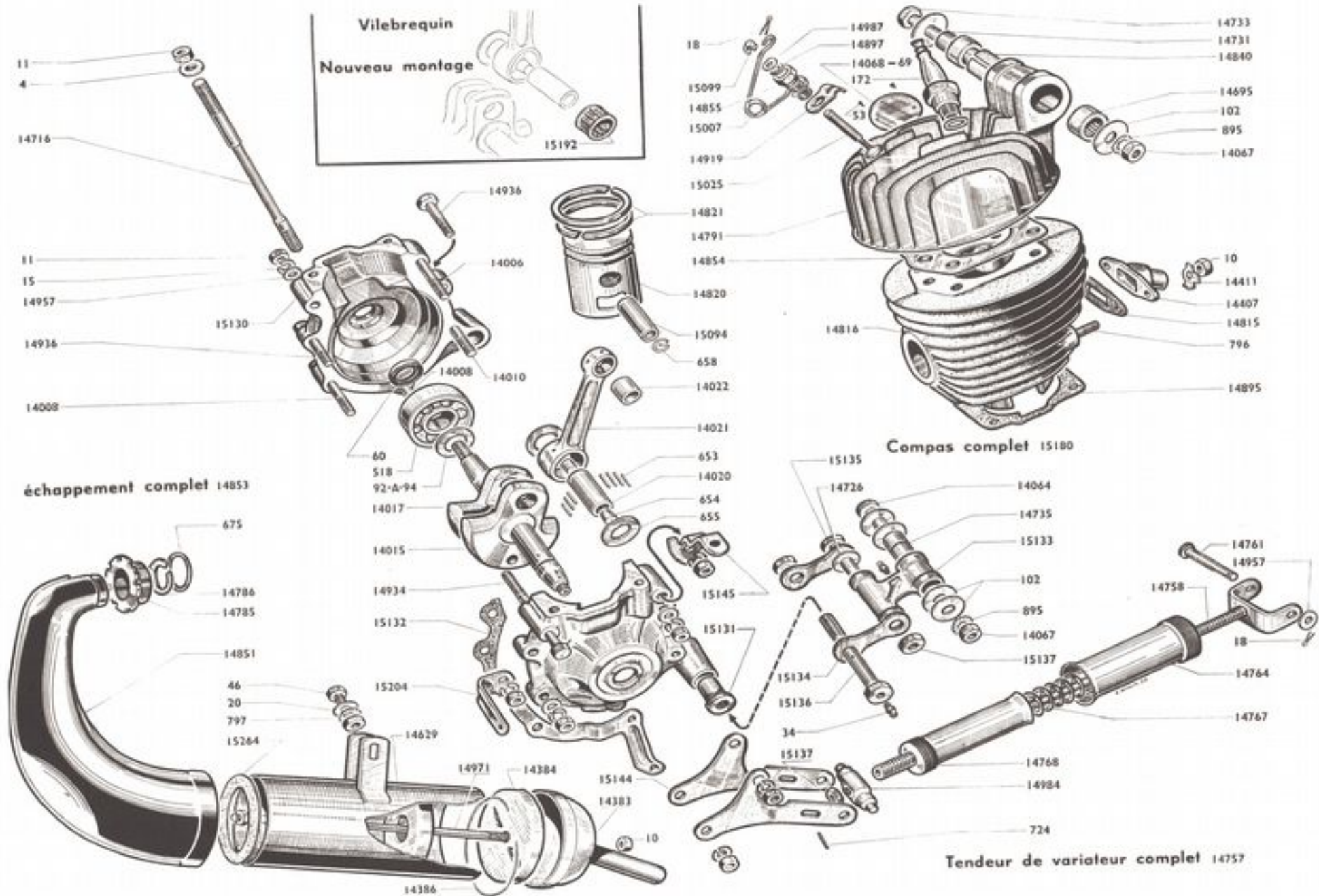

Numéro pièces	Groupe	Nbre de pièces	DÉSIGNATION	Prix unitaire Vente détail	Numéro pièces	Groupe	Nbre de pièces	DÉSIGNATION	Prix unitaire Vente détail
4	5	4	Rondelle plate de Ø 7.....(Conditionné)		15025	5	1	Soupape de décompresseur.....	
10	5	2	Ecrou de 6×100.....(Conditionné)		15094	3	1	Axe de piston juste.....	
11	5	7	Ecrou de 7×100.....(Conditionné)		15095	3		Axe de piston cote réparation 1/10.....	
15	5	7	Rondelle grower Ø 7.....(Conditionné)		15096	3		Axe de piston cote réparation 2/10.....	
18	5	1	Goupille de décompresseur 1,5×30.....		15099	5	1	Chape de soupape.....	
53	5	2	Clou cannelé.....(Conditionné)		15130	1	1	Carter moteur complet avec joints et bague.....	
60	5	2	Joint anti-fuite.....		15131	5	2	Bague de carter moteur ou de compas.....	
92	5		Cale de réglage de 1/10.....(Conditionné)		15132	5	1	Joint de carter.....(Conditionné)	
93	5		Cale de réglage de 2/10.....(Conditionné)		15144	5	2	Patte de fixation moteur inférieure.....	
94	5		Cale de réglage de 3/10.....(Conditionné)		15145	2	1	Patte supérieure de carter de protection.....	
102	5	2	Rondelle 8,5×22.....(Conditionné)		15175	5	<b>S.E.</b>	Jeu de vis de carter moteur.....	
172	3	1	Bougie de 14 avec joint.....		15204	4	1	Patte double de fixation carter protection.....	
518	5	2	Roulement de vilebrequin 15×42×13.....		15598	2	<b>S.E.</b>	Jeu de joints moteur complet.....	
653	5	22	Aiguille de 2,5×13,8.....(Conditionné)					<b>VILEBREQUIN A DOUILLE D'AIGUILLES</b>	
654	5	2	Bouchon d'axe de tête de bielle.....		15189	3	<b>S.E.</b>	Vilebrequin complet.....	
655	5	2	Flasque de tête de bielle.....		15190	3	<b>S.E.</b>	Embiellage complet.....	
658	3	2	Frein d'axe de piston.....(Conditionné)		15192	3	1	Douille à aiguilles.....	
796	5	2	Goujon de pipe admission.....(Conditionné)					<b>COMPAS A BIELLETES</b>	
895	3	1	Rondelle blocfor de Ø 8.....(Conditionné)		34	5	2	Craisseur.....(Conditionné)	
1046	5		Aiguille de 2,51×13,8.....(Conditionné)		102	5	4	Rondelle 8,5×22×1,5.....	
1047	5		Aiguille de 2,52×13,8.....(Conditionné)		895	3	1	Rondelle blocfor de Ø 8.....(Conditionné)	
1048	5		Aiguille de 2,53×13,8.....(Conditionné)		14064	5	1	Axe de fixation compas avec écrou au cadre.....	
14006	5	1	Goujon de 7×100/7×125×56.....		14067	5	1	Ecrou de l'axe.....	
14008	5	2	Boulon de 7×100×47.....		14726	5	2	Rondelle d'axe de bielle.....	
14010	5	1	Boulon de 7×100×41.....		14735	2	1	Axe du bras de compas côté cadre.....	
14015	3	1	Masse de vilebrequin côté embrayage.....		15133	2	1	Bras de compas.....	
14017	3	1	Masse de vilebrequin côté volant.....		15134	2	2	Biellette de compas.....	
14020	3	1	Axe de tête de bielle.....		15135	2	1	Axe de bielle sur bras de compas.....	
14021	3	1	Bielle baguée 13,8.....		15136	2	1	Axe de bielle sur moteur avec écrou.....	
14022	5	1	Bague de pied de bielle.....		15137	2	2	Ecrou de l'axe de bielle.....	
14027	3	<b>S.E.</b>	Embiellage complet 13,8 (à aiguilles).....		15180	2	<b>S.E.</b>	Compas complet.....	
14067	5	1	Ecrou de l'axe d'articulation.....					<b>TENDEUR DE VARIATEUR</b>	
14068	5	1	Plaque matricule MB.....		18	5	1	Goupille fendue.....(Conditionné)	
14069	5	1	Plaque matricule MC.....		724	5	1	Goupille cannelée de tige tendeur Ø 2.....	
14171	3	<b>S.E.</b>	Vilebrequin complet (à aiguilles).....		14757	2	<b>S.E.</b>	Tendeur de variateur complet.....	
14407	5	1	Pipe admission.....		14758	2	1	Tige et chape assemblées.....	
14411	5	2	Frein d'écrou de pipe.....(Conditionné)		14761	2	1	Axe de la chape du tendeur.....	
14695	5	2	Douille d'aiguilles.....		14764	2	1	Ecrou de réglage avec cache côté cycle.....	
14716	5	4	Goujon assemblage cylindre et culasse.....		14767	2	1	Ressort du tendeur.....	
14721	5	<b>S.E.</b>	Décompresseur complet.....		14768	2	1	Ecrou de réglage avec cache côté moteur.....	
14731	2	1	Axe articulation supérieur.....		14957	5	1	Rondelle plate de Ø 7.....(Conditionné)	
14733	5	1	Boulon d'axe d'articulation.....		14984	2	1	Axe d'articulation du tendeur.....	
14791	3	1	Culasse nue à bossage d'articulation.....		15137	2	1	Ecrou du cache côté moteur.....	
14815	5	1	Joint de pipe admission.....(Conditionné)					<b>ECHAPPEMENT</b>	
14816	3	1	Cylindre avec piston complet ajusté.....		10	5	2	Ecrou de 6×100.....(Conditionné)	
14819	3	<b>S.E.</b>	Piston complet.....		20	5	2	Rondelle plate de Ø 6.....(Conditionné)	
14820	3	1	Piston nu avec axe.....		46	5	2	Boulon 6×11.....	
14821	3	2	Segment L = 2 <sub>m</sub> .....(Conditionné)		675	5	1	Joint d'échappement.....(Conditionné)	
14840	5	1	Entretoise de douille d'aiguilles.....		797	5	2	Rondelle blocfor de Ø 6.....	
14854	5	1	Joint de culasse.....(Conditionné)		14383	1	1	Sortie embout échappement avec plaque chicane.....	
14855	5	1	Douille ou corps de décompresseur.....		14384	1	1	Plaque chicane d'embout.....	
14895	5	1	Joint de cylindre.....(Conditionné)		14386	1	1	Joint fil amiant de la plaque chicane.....	
14897	5	1	Joint de soupape décompresseur.....		14629	1	1	Corps de pot échappement.....	
14919	4	1	Patte d'ancrage.....		14785	5	1	Ecrou d'échappement.....	
14934	5	1	Boulon de 7×100×70.....		14786	5	1	Anneau de butée d'écrou.....	
14936	5	2	Boulon de 7×100×30.....		14851	1	1	Cintre échappement droit tromblon.....	
14939	3	<b>S.E.</b>	Culasse complète avec décompresseur et douille.....		14853	1	<b>S.E.</b>	Echappement complet.....	
14957	5	7	Rondelle plate Ø 7 boulon de carter.....(Conditionné)		14971	5	1	Tige centrale de pot échappement.....	
14987	5	1	Rondelle du joint de soupape.....		15138	5	<b>S.E.</b>	Pot démontable complet.....	
15007	5	1	Ressort de décompresseur.....		15264	5	1	Joint de cintre tromblon au corps.....	

# CHANGEMENT DE VITESSES "MOBYMATIC" FORMULE N° 1

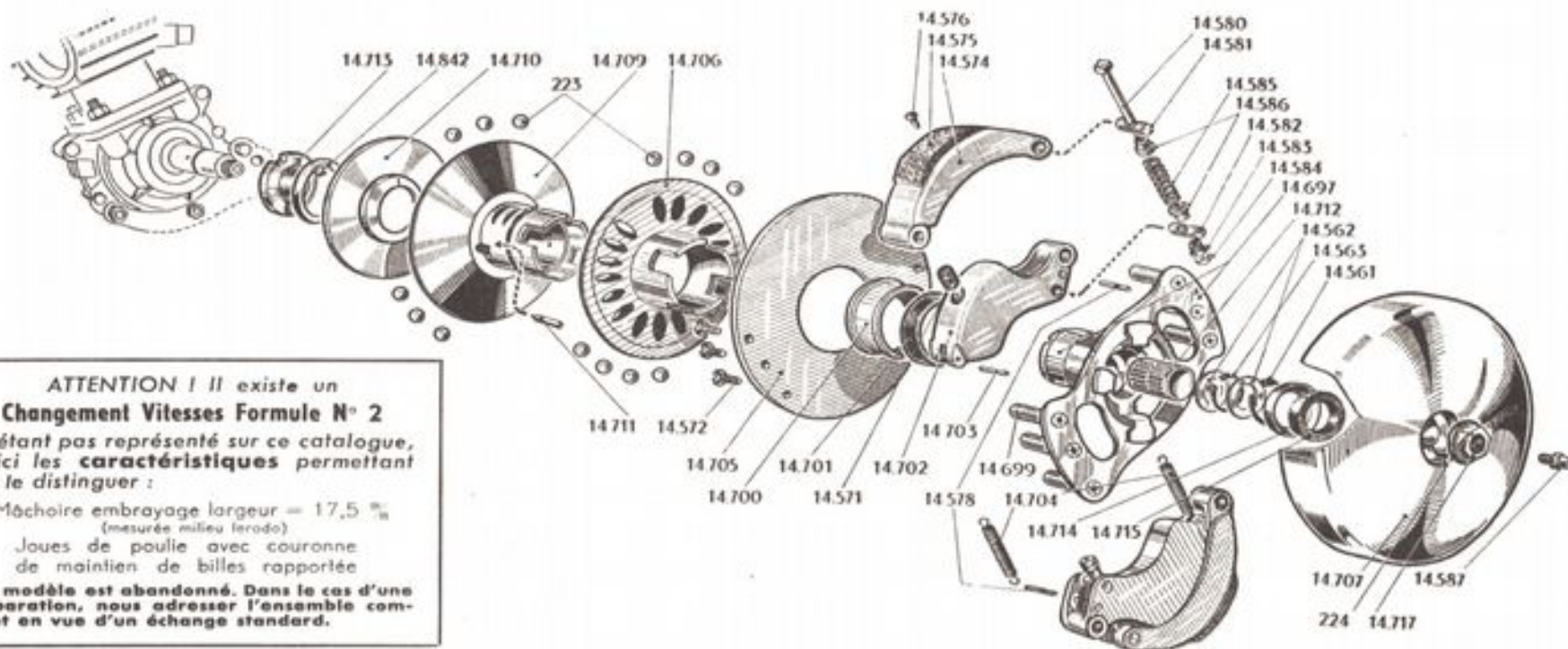

**ATTENTION ! Il existe un Changement Vitesses Formule N° 2 N'étant pas représenté sur ce catalogue, voici les caractéristiques permettant de le distinguer :**

Mâchoire embrayage largeur = 17,5 %  
(mesurée milieu larode)

Joues de poulie avec couronne de maintien de billes rapportée

Ce modèle est abandonné. Dans le cas d'une réparation, nous adresser l'ensemble complet en vue d'un échange standard.

Reproduction interdite

Numéros de Pièces	Groupe	Nbre de pièces	DÉSIGNATION	Prix vente Détail	Numéros de Pièces	Groupe	Nbre de pièces	DÉSIGNATION	Prix vente Détail
223	5	38	Bille de $\varnothing$ 6,35.....		14697	2	1	Moyeu pour embrayage et variateur avec joue soudée.....	
224	5	1	Clavette disque du moyeu assemblé.....						
14561	2	1	Truarc extérieur $\varnothing$ 15.....		14699	2	6	Axe d'embrayage.....	
14562	5	2	Joue latérale d'embrayage.....		14700	2	1	Pare huile du moyeu embrayage.....	
14563	5	1	Truarc intérieur $\varnothing$ 22.....		14701	5	1	Butée intérieure de masselotte.....	
14571	5	2	Butée extérieure de masselotte.....		14702	2	2	Masselotte d'embrayage.....	
14572	5	6	Vis de fixation de la joue intérieure d'embrayage.....		14703	2	2	Axe court de ressort de masselotte.....	
14574	2	2	Mâchoire d'embrayage largeur 20 %.....		14704	5	2	Ressort de masselotte.....	
14575	2	2	Garniture de mâchoire.....		14705	2	1	Joue intérieure de l'embrayage.....	
14576	5	6	Rivet de mâchoire.....		14706	2	1	Joue extérieure de poulie.....	
14578	2	2	Axe long de ressort des masselottes.....		14707	2	1	Tambour et moyeu assemblé.....	
14580	2	2	Axe de ressort précontraint.....		14709	2	1	Joue intérieure de poulie.....	
14581	2	2	Axe de mâchoire ressort précontraint.....		14710	2	1	Joue intérieure de variateur.....	
14582	2	2	Axe de masselotte ressort précontraint.....		14711	2	2	Tenon flottant.....	
14583	2	2	Ecrou de ressort précontraint.....		14712	5	1	Cartouche d'aiguilles.....	
14584	2	2	Contre-écrou de ressort précontraint.....		14713	2	1	Bouchon vissé de moyeu.....	
14585	5	2	Ressort précontraint.....		14714	5	1	Joue du feutre extérieur.....	
14586	2	4	Coupelle de ressort.....		14715	5	1	Feutre extérieur d'embrayage.....	
14587	5	1	Graisseur d'embrayage.....		14717	2	1	Ecrou de blocage de l'embrayage.....	
14696	2	S.E.	Embrayage centrifuge et variateur.....		14842	5	1	Frein de bouchon vissé de moyeu.....	

## VOLANT MAGNÉTIQUE

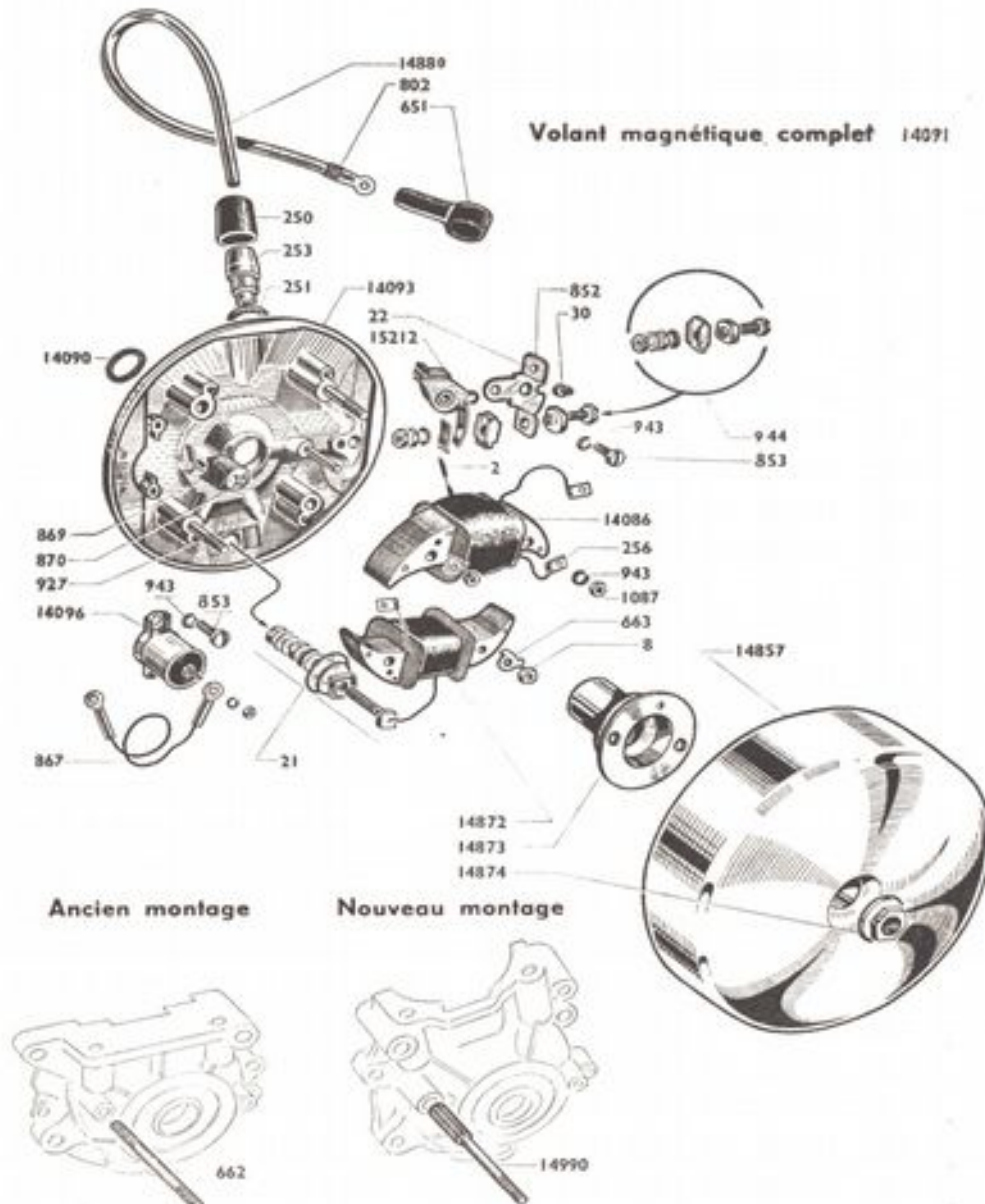

Numéro Pièces	Groupe	Nbre de pièces	DÉSIGNATION	Prix unitaire Vente détail
2	3	1	Ressort de masse ..... (Conditionné)	
8	3	2	Ecrou de fixation du plateau ..... (Conditionné)	
21	3	1	Borne d'éclairage complète .....	
22	3	2	Grain tungstène à river ..... (Conditionné)	
30	3	1	Excentrique réglage contact .....	
250	3	1	Capuchon de prise de courant .....	
251	3	1	Joint de prise de courant .....	
253	3	1	Prise de courant nue .....	
256	3	2	Cosse d'induit ..... (Conditionné)	
651	3	1	Capuchon de cosse de bougie .....	
661	3	S.E.	Prise de courant complète .....	
662	3	2	Goujon de fixation du plateau (ancien montage)...	
663	3	2	Frein d'écrou fixation plateau ..... (Conditionné)	
802	3	1	Cosse de fil de bougie ..... (Conditionné)	
852	3	1	Plateau de rupteur .....	
853	3	3	Vis de fixation (condensateur-rupteur) .....	
867	3	1	Fil de jonction .....	
869	3	1	Feutre graisseur .....	
870	3	1	Rondelles Quikies .....	
927	3	2	Boulon assemblage bobine sur plateau.....	
943	3	5	Rondelle grower Ø 4 ..... (Conditionné)	
944	3	1	Prise assemblage (support-linguet) .....	
1087	5	2	Ecrou de 4x75 du boulon d'assemblage bobine sur plateau .....	
14086	3	1	Induit allumage .....	
14090	5	1	Rondelle d'étanchéité de volant .....	
14091	1	S.E.	Volant magnétique complet .....	
14092	1	S.E.	Plateau de volant complet.....	
14093	1	1	Plateau de volant nu.....	
14096	3	1	Condensateur.....	
14857	1	1	Rotor .....	
14872	3	1	Induit d'éclairage .....	
14873	3	1	Came .....	
14874	3	1	Ecrou de blocage de volant ..... (Conditionné)	
14880	3	1	Câble H.T. avec cosse .....	
14990	3	2	Goujon de plateau de volant (nouveau montage) ..	
15015	1	S.E.	Volant magnétique complet avec induit tropicalisé pour exportation .....	
15211	3	S.E.	Rupteur complet .....	
15212	3	1	Linguet.....	

**NOTA.** - Le goujon de fixation de volant N° 662 est valable pour les machines montées avec carter moteur AV 35 (ancien montage). Pour les machines montées avec carter moteur AV 7 (nouveau montage) il est nécessaire de nous commander le goujon de fixation nouveau modèle N 14990.

**AVIS IMPORTANT.** - Les pièces mentionnées "Conditionné" ne sont vendues que par sachet. Voir page spéciale "Conditionnement" (Fin catalogue). À commander sous le numéro du sachet conditionné choisi. - S.E. = Sous-ensemble (ne figure pas sur le dessin).

Les prix indiqués sont susceptibles de variation sans préavis, ils ne sont donc donnés qu'à titre indicatif.

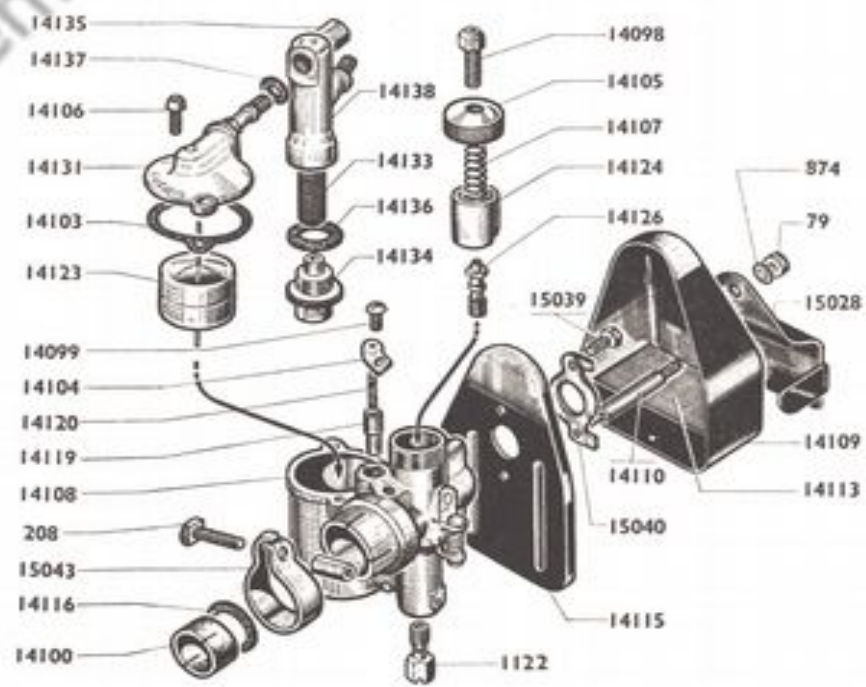
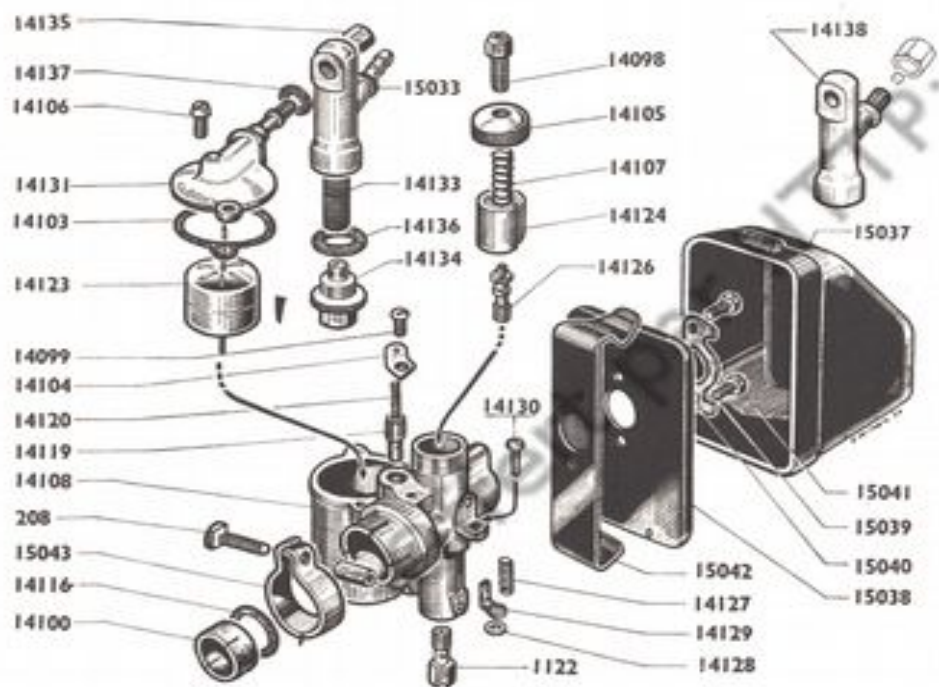
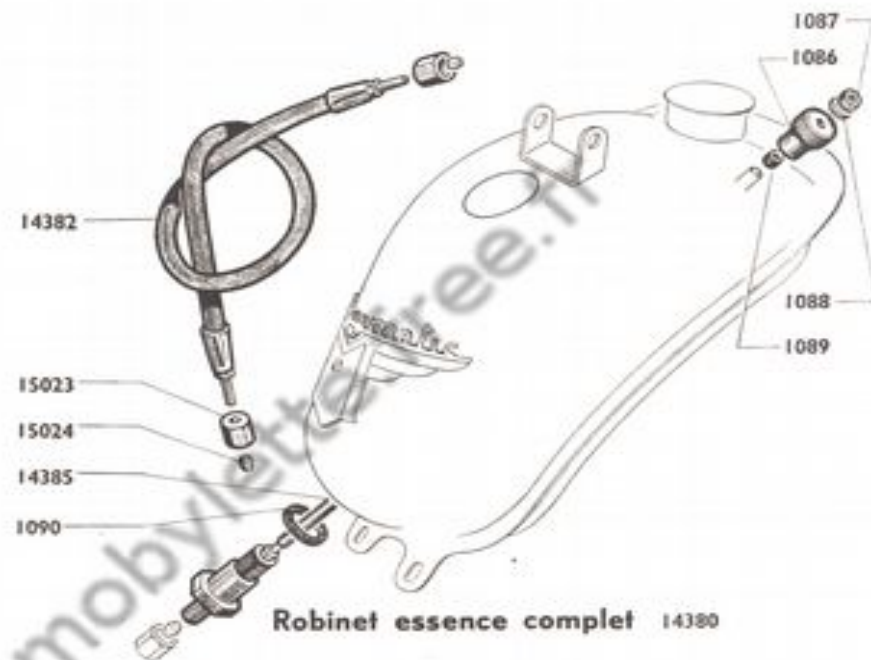
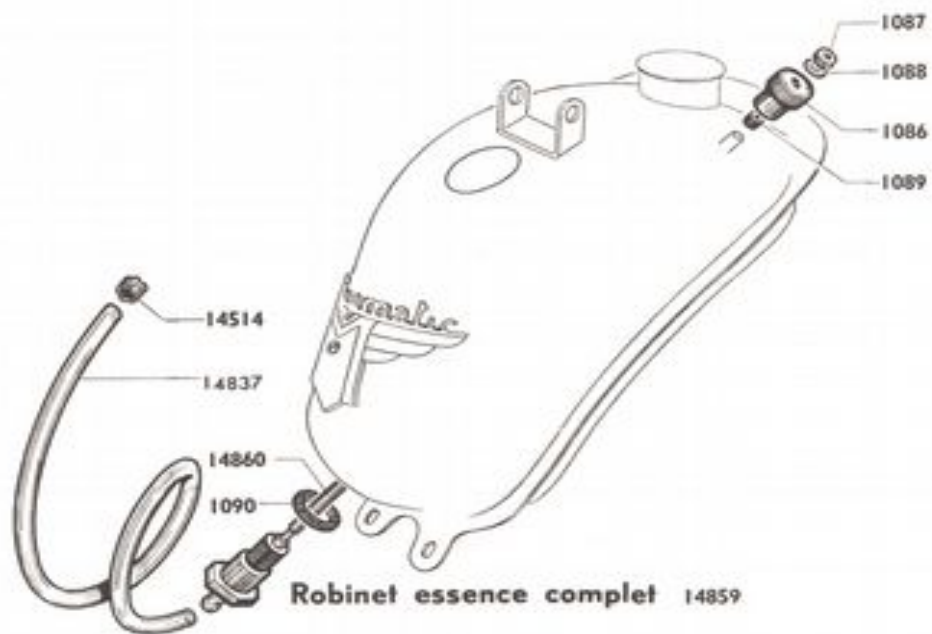

# MOBYLETTE Type A.V. 37 ou A.U. 37

7 A

## ROBINET ESSENCE - CARBURATEUR

Numéro Pièces	Groupe	Nbre de pièces	DÉSIGNATION	Prix unitaire Vente détail	Numéro Pièces	Groupe	Nbre de Pièces	DÉSIGNATION	Prix unitaire Vente détail
<b>ROBINET ESSENCE POUR TUBULURE VISSÉE</b>					14130	3	1	Vis de butée de ralenti .....	
1086	5	1	Bouton moleté du robinet .....		14131	3	1	Couvercle de cuve .....	
1087	5	1	Ecrou de la tige du robinet .....		14133	3	1	Filter de cuve de décantation .....	
1088	5	1	Rondelle blocfor .....		14134	3	1	Bouchon de filtre .....	
1089	5	1	Joint caoutchouc de la tige de robinet .....		14135	3	1	Bouchon horizontal .....	
1090	5	1	Joint inférieur du robinet .....		14136	3	1	Rondelle joint de décantation .....	
14380	5	<b>S.E.</b>	Robinet complet pour tubulure vissée .....		14137	3	1	Joint supérieur du filtre décanteur .....	
14382	5	1	Tubulure essence complète à visser .....		15032	3	<b>S.E.</b>	Filter décanteur complet prévu pour tubulure nylon	
14385	5	1	Tige de robinet pour tubulure vissée .....		15033	3	1	Corps de filtre prévu pour tubulure nylon .....	
16023	3	2	Ecrou de tubulure .....		15035	3	<b>S.E.</b>	Carburateur complet filtre bakélite prévu pour tubulure nylon .....	
15024	3	2	Bi-cône de tubulure .....		15036	3	<b>S.E.</b>	Filter à air complet bakélite .....	
<b>ROBINET ESSENCE POUR TUBULURE NYLON</b>					15037	3	1	Capot bakélite de filtre à air .....	
14837	5	1	Tubulure essence nylon .....		15038	3	1	Couvercle de filtre .....	
14859	5	<b>S.E.</b>	Robinet complet pour tubulure nylon .....		15039	3	2	Vis de fixation du couvercle .....	
14860	5	1	Tige de robinet pour tubulure nylon .....		15040	3	1	Plaquette de frein des vis .....	
15514	4	2	Collier de tubulure nylon .....		15041	3	1	Treillis filtre du boîtier .....	
<b>CARBURATEUR FILTRE BAKELITE SE MONTANT AVEC TUBULURE NYLON</b>					15042	3	1	Ressort de maintien capot de filtre à air .....	
208	3	1	Boulon de collier de carburateur .....		15043	3	1	Collier de carburateur .....	
1122	3	1	Gicleur de 22 .....		<b>CARBURATEUR FILTRE BAKELITE SE MONTANT AVEC TUBULURE VISSÉE</b>				
14098	3	1	Vis tendeur de chapeau de chambre .....		14132	3	<b>S.E.</b>	Filter décanteur complet prévu pour tubulure vissée	
1-099	3	1	Vis de couvercle de starter .....		14138	3	1	Corps de filtre prévu pour tubulure vissée .....	
14100	3	1	Bague de réduction .....		15034	3	<b>S.E.</b>	Carburateur complet filtre bakélite prévu pour tubulure vissée .....	
14103	3	1	Joint de couvercle de cuve .....		<b>CARBURATEUR FILTRE TOLE SE MONTANT AVEC TUBULURE VISSÉE</b>				
14104	3	1	Couvercle de starter .....		79	5	1	Ecrou de l'axe d'assemblage .....	
14105	3	1	Chapeau de chambre .....		874	3	1	Rondelle "Acro" de Ø 5 .....	
14106	3	2	Vis de couvercle de cuve .....		14109	3	1	Capot tôle de filtre à air .....	
14107	3	1	Ressort de volet des gaz .....		14110	3	1	Axe d'assemblage du filtre à air .....	
14108	3	1	Corps de carburateur .....		14113	3	1	Treillis filtre du boîtier .....	
14116	3	1	Rondelle isotherme .....		14115	3	1	Couvercle de filtre .....	
14119	3	1	Volet de starter .....		14121	3	<b>S.E.</b>	Filter à air complet tôle .....	
14120	3	1	Ressort de volet de starter .....		14122	3	<b>S.E.</b>	Carburateur complet filtre tôle prévu pour tubulure vissée .....	
14123	3	1	Flotteur .....		15028	3	1	Volet de protection de prise d'air .....	
14124	3	1	Volet des gaz .....		15039	3	1	Vis de fixation du couvercle .....	
14126	3	1	Diffuseur .....		15040	3	1	Plaquette frein de la vis .....	
14127	3	1	Ressort de butée de ralenti .....						
14128	3	1	Rondelle de butée de ralenti .....						
14129	3	1	Butée de ralenti .....						

**AVIS IMPORTANT.** - Les pièces mentionnées "**Conditionné**" ne sont vendues que par sachet. Voir page spéciale "**Conditionnement**" (Fin catalogue). A commander sous le numéro du sachet choisi. - **S.E.** = Sous-ensemble (ne figure pas sur le dessin).

Les prix indiqués sont susceptibles de variation sans préavis, ils ne sont donc donnés qu'à titre indicatif.

Reproduction interdite



# MOBYLETTE Type A.V. 37 ou A.U. 37

## FOURCHE & JEU DE DIRECTION

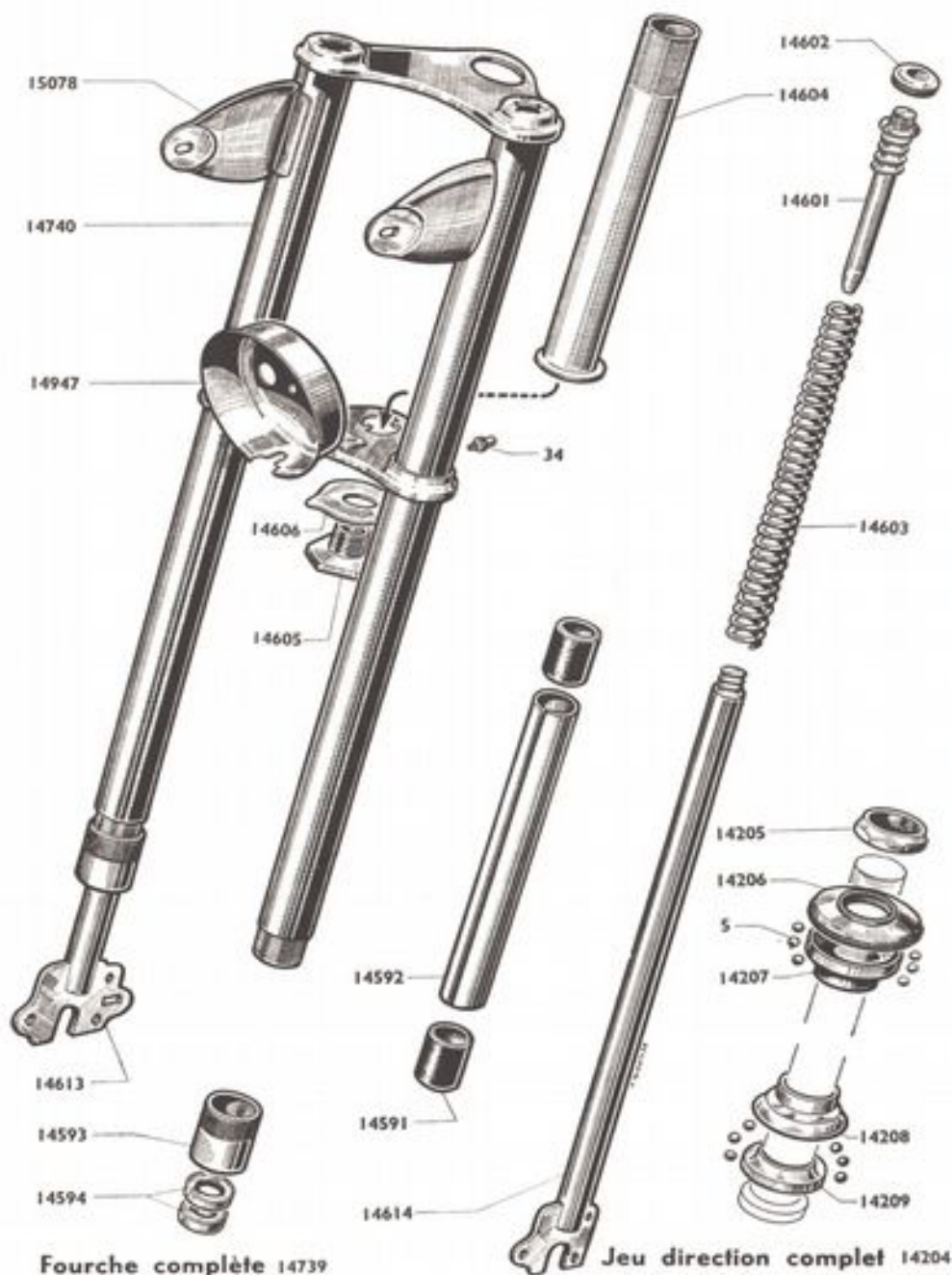

Fourche complète 14739

Jeu direction complet 14204

Numéro Pièces	Groupe	Nbre de pièces	DÉSIGNATION	Prix unitaire Vente détail
<b>FOURCHE</b>				
34	5	2	Graisseur ..... (Conditionné)	
14591	4	4	Bague de fourche .....	
14592	4	2	Entretoise inférieure de fourreau .....	
14593	4	2	Ecrou de fourreau .....	
14594	5	4	Joint anti-fuite .....	
14601	4	2	Attache supérieure de ressort .....	
14602	4	2	Ecrou de l'attache supérieure .....	
14603	5	2	Ressort de fourche .....	
14604	4	1	Pivot de fourche .....	
14605	4	1	Vis de pivot .....	
14606	4	1	Frein de vis de pivot .....	
14613	1	1	Plongeur droit .....	
14614	1	1	Plongeur gauche .....	
14739	1	S.E.	Fourche complète .....	
14740	1	1	Fourreau assemblé .....	
14947	4	1	Boîtier timbrelec à souder .....	
15078	5	2	Support de phare à souder .....	
<b>JEU DE DIRECTION</b>				
5	5	48	Bille de 3,96 ..... (Conditionné)	
14204	4	S.E.	Jeu de direction complet .....	
14205	4	1	Contre-écrou de direction .....	
14206	4	1	Cuvette supérieure .....	
14207	4	1	Cône supérieur .....	
14208	4	1	Cuvette inférieure .....	
14209	4	1	Cône inférieur .....	

**AVIS IMPORTANT.** - Les pièces mentionnées "**Conditionné**" ne sont vendues que par sachet. Voir page spéciale "**Conditionnement**" (Fin catalogue). A commander sous le numéro du sachet conditionné choisi.

**S.E.** = Sous-ensemble (ne figure pas sur le dessin).

Les prix indiqués sont susceptibles de variation sans préavis, ils ne sont donc donnés qu'à titre indicatif.

# PEDALIER - CHAINES - TENDEUR DE CHAINE

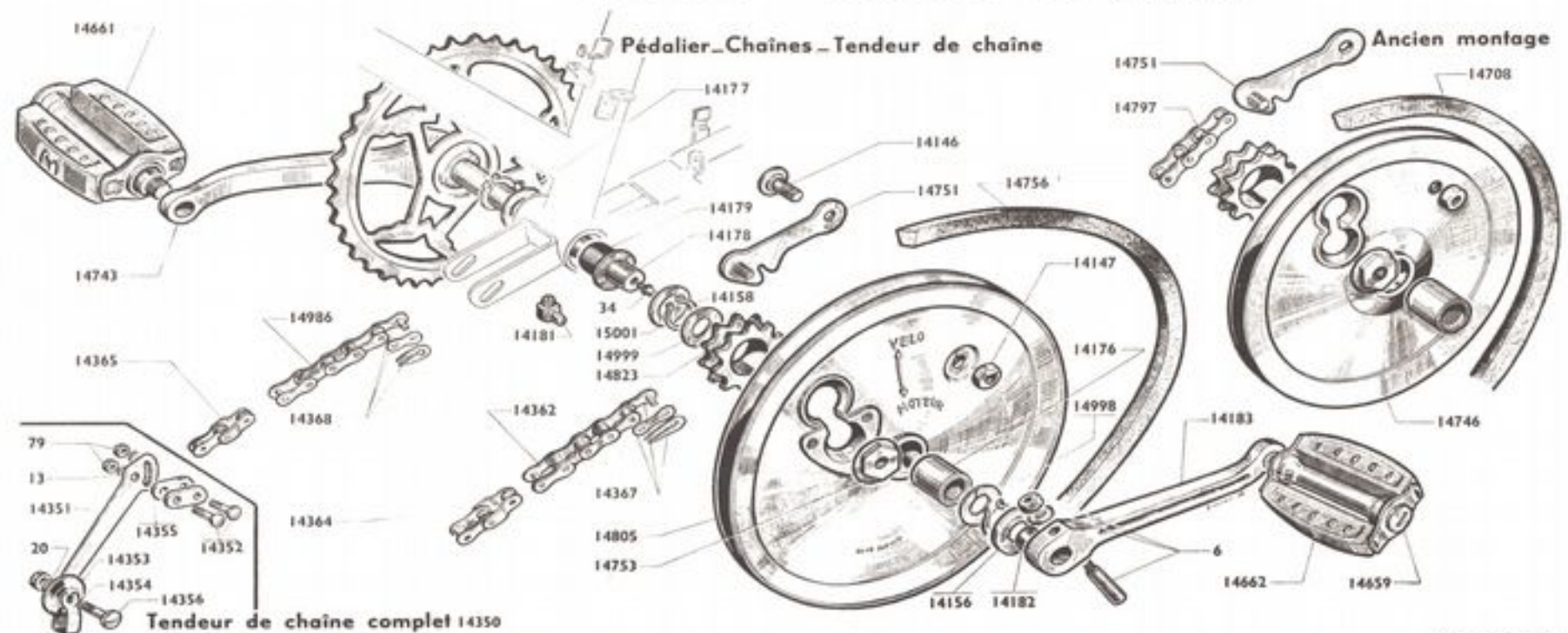

Reproduction interdite

Numéro Pièces	Groupe	Nbre de pièces	DÉSIGNATION	Prix unitaire Vente détail	Numéro Pièces	Groupe	Nbre de pièces	DÉSIGNATION	Prix unitaire Vente détail
<b>PEDALIER</b>									
6	5	2	Clavette de pédalier ..... (Conditionné)		14863	5		Cale int. de pédalier 1/10 ..... (Conditionné)	
34	5	1	Graisseur de pédalier ..... (Conditionné)		14864	5		Cale int. de pédalier 2/10 ..... (Conditionné)	
14146	2	1	Axe de levier de verrouillage poulie .....		14865	5		Cale int. de pédalier 3/10 ..... (Conditionné)	
14147	2	1	Ecrou de l'axe de levier .....		14996	5		Joue ext. de poulie de pédalier 5/10 .....	
14156	4	1	Pare-huile de pédalier .....		14998	5	1	Joue ext. devant poulie 10/10 .....	
14158	5	3	Circlips de pédalier ..... (Conditionné)		14999	5	1	Joue int. de pignon de pédalier 23/10 .....	
14176	5	1	Douille d'aiguille .....		15000	5		Joue de pédalier gauche 18/10 .....	
14177	5	1	Joue de pédalier côté droit 10/10 .....		15001	5	1	Joue de pédalier gauche 8/10 .....	
14178	4	1	Axe de pédalier lisse .....			13	5	<b>TENDEUR DE CHAINE</b>	
14179	5	2	Bague fonte de pédalier .....			20	5	Rondelle grower de Ø 5 ..... (Conditionné)	
14181	5	1	Graisseur de pédalier coudé .....			79	5	Rondelle plate de Ø 6 .....	
14182	5	1	Entretoise entre plateau et manivelle .....			14350	5	Ecrou du boulon de fixation du tendeur .....	
14183	4	1	Manivelle gauche coudée .....		14351	5	<b>S.E.</b>	Tendeur de chaîne complet .....	
14659	4	2	Bouchon de pédale filetage extérieur .....		14352	5	1	Bras du tendeur .....	
14661	4	1	Pédale droite .....		14353	5	2	Boulon de fixation du tendeur .....	
14662	4	1	Pédale gauche .....		14354	5	1	Galet tendeur de chaîne complet .....	
14708	4	1	Courroie 14x7 longueur 760% - premier montage .....		14355	5	1	Pont de galet tendeur .....	
14743	4	1	Manivelle droite avec plateau serti 38 dents .....		14356	5	2	Entretoise de bras tendeur .....	
14744	4	<b>S.E.</b>	Paire de pédales .....				1	Axe de galet tendeur avec écrou .....	
14746	2		Poulie de pédalier Ø ext. 194% moyeu de 29 - 1 <sup>er</sup> montage .....		14362	4	1	<b>CHAINES</b>	
14751	2	1	Levier de verrouillage avec axe .....		14364	4	1	Chaîne de transmission moteur 106 maillons - Dernier montage .....	
14753	2	1	Ecrou du bouton avec cône .....		14364	4	1	Faux maillon de transmission moteur .....	
14756	4	1	Courroie 14x7 longueur 799% dernier montage .....		14365	4	1	Faux maillon de transmission pédalier .....	
14805	2	1	Poulie de pédalier Ø ext. 214% moyeu de 29 - Dernier montage .....		14367	4	1	Attache rapide de transmission moteur .....	
14823	2	1	Pignon de pédalier non baqué 11 dents int. 29 .....		14368	4	1	Attache rapide de transmission pédalier .....	
14833	5		Bague fonte de pédalier cote réparation .....		14797	4	1	Chaîne de transmission moteur 110 maillons - 1 <sup>er</sup> montage .....	
					14986	4	1	Chaîne de transmission pédalier 102 maillons .....	

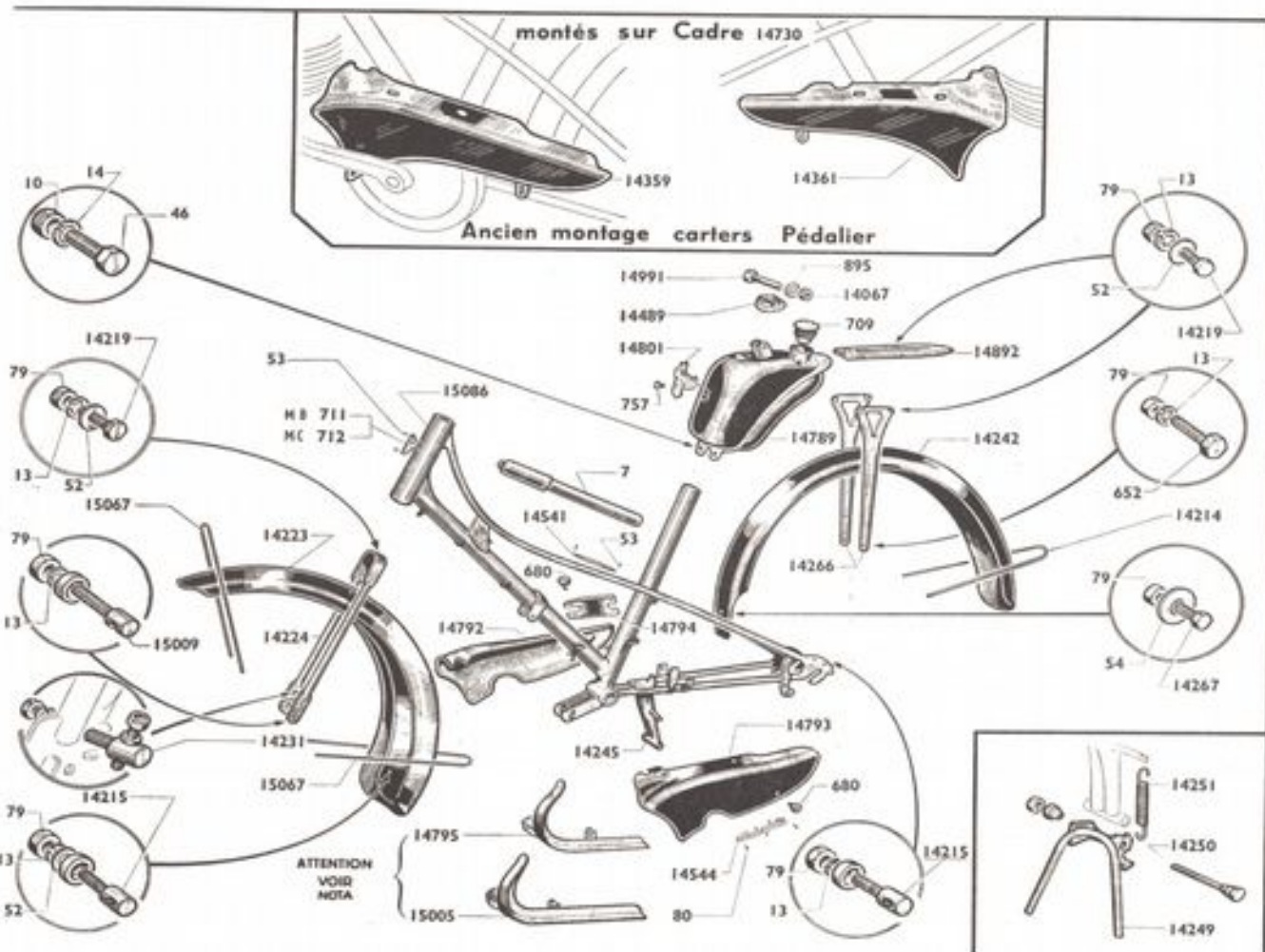

## Selle complète Reydel 14981

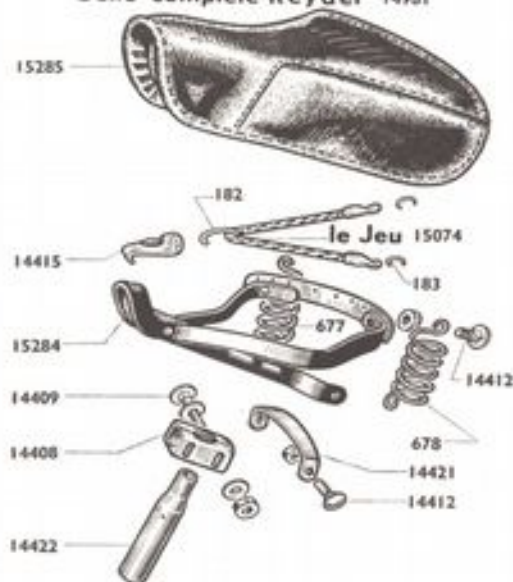

## Selle complète Adler 14799

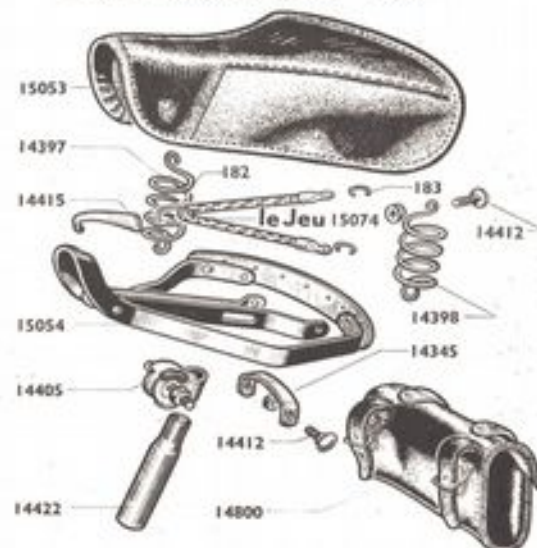

**NOTA.** - Le carter de protection de poulie N° 15005 se monte uniquement sur les machines AV 37 équipées d'un moteur AV 35 V.

## CADRE - GARDE-BOUE - CARTERS - SELLE

Número Pièces	Groupes	Nbre de Pièces	DÉSIGNATION	Prix unitaire Vente détail	Número Pièces	Groupes	Nbre de Pièces	DÉSIGNATION	Prix unitaire Vente détail			
7	5	1	Pompe à air L = 300.....		13	5	22	Rondelle grower de Ø 5.....	(Conditionné)			
53	5	6	Clou cannelé.....	(Conditionné)	14	5	2	Rondelle grower de Ø 8.....	(Conditionné)			
80	5	4	Rivet de marque.....	(Conditionné)	46	5	2	Boulon fixation inf. réservoir au cadre	(Conditionné)			
680	5	6	Vis de carter de chaîne.....	(Conditionné)	52	5	11	Rondelle plate de Ø 5.....	(Conditionné)			
709	5	1	Bouchon plastique de réservoir essence.....		54	5	1	Rondelle plate de Ø 6x20.....	(Conditionné)			
711	5	1	Plaque de cadre MB.....		79	5	22	Ecrou de 5x90.....	(Conditionné)			
712	5	1	Plaque de cadre MC.....		652	5	2	Boulon fixation haubans au cadre 5x90x22.....				
757	5	1	Vis de monogramme.....	(Conditionné)	14215	5	11	Boulon barillet serre-tringle court 5x90x20.....				
895	3	1	Rondelle blocfor de Ø 8 du boulon collier de réservoir.....	(Conditionné)	14219	5	9	Boulon fixation garde-boue et porte-bagages 5x90x16.....				
14067	5	1	Ecrou de 8x100 du boulon de collier.....		14231	5	1	Boulon barillet réglage de frein avant.....				
14214	1	1	Tringle de garde-boue AR longue.....		14267	5	1	Boulon fixation inf. garde-boue AR au cadre 5x90x10.....				
14223	1	1	Garde-boue AV nu mastic.....		15009	5	2	Boulon barillet serre-tringle long garde-boue avant 5x90x25.....				
14224	1	1	Pont de garde-boue AV.....					<b>SELLE REYDEL</b>				
14241	1	<b>S.E.</b>	Garde-boue AR complet mastic.....					182	5	5	Crochet de sandow long.....	(Conditionné)
14242	1	1	Garde-boue AR nu mastic.....		183	5	9	Crochet de sandow court.....	(Conditionné)			
14245	1	1	Support de béquille à souder.....		677	5	1	Ressort de selle droit.....				
14249	1	1	Béquille centrale.....		678	5	1	Ressort de selle gauche.....				
14250	5	1	Axe de béquille avec écrou et contre-écrou.....		14408	5	1	Collier de selle.....				
14251	5	1	Ressort de béquille.....		14409	5	2	Boulon de serrage du collier de selle.....				
14266	1	2	Hauban de porte-bagages.....		14412	5	4	Boulon fix. entretoise bâti et ressort de selle.....				
14359	1	1	Carter de chaîne gauche ancien montage.....		14415	5	1	Entretoise nez de selle (5 trous).....				
14361	1	1	Carter de chaîne droit ancien montage.....		14421	5	1	Entretoise de bâti de selle plate L=110%.....				
14489	5	1	Collier de fixation de réservoir.....		14422	5	1	Tige de selle Ø 25,5.....				
14541	5	2	Protège-longeron.....		14981	1	<b>S.E.</b>	Selle complète Reydel.....				
14544	5	2	Marque "Mobylette" des carters de chaîne.....		15074	5	1	Jeu de sandows.....				
14730	1	1	Cadre 1 <sup>er</sup> modèle.....		15284	1	1	Bâti de selle.....				
14789	1	1	Réservoir essence capacité 3 L 5.....		15285	1	1	Housse de selle (havane) Reydel.....				
14792	1	1	Carter droit N M <sup>e</sup> .....					<b>SELLE ADLER</b>				
14793	1	1	Carter gauche N M <sup>e</sup> .....		182	5	5	Crochet de sandow long.....	(Conditionné)			
14794	5	1	Carter latéral.....		183	5	9	Crochet de sandow court.....	(Conditionné)			
14795	5	1	Carter de protection de poulie (court N. M <sup>e</sup> ).....		14345	5	1	Entretoise de bâti de selle plate L=90%.....				
14800	5	1	Sacoche à outils (cuir).....		14397	5	1	Ressort de selle droit.....				
14801	5	1	Monogramme "Mobyomatic" de réservoir.....		14398	5	1	Ressort de selle gauche.....				
14841	1	<b>S.E.</b>	Garde-boue AV complet mastic.....		14405	5	1	Chariot de selle complet.....				
14892	1	1	Plateau de porte-bagages.....		14412	5	4	Boulon fix. entretoise bâti et ressort de selle.....				
14893	1	<b>S.E.</b>	Porte-bagages complet.....		14415	5	1	Entretoise nez de selle (5 trous).....				
14991	5	1	Boulon de collier de réservoir.....		14422	5	1	Tige de selle Ø 25,5.....				
15005	5	1	Carter de protection de poulie (long A. M <sup>e</sup> ).....		14799	1	<b>S.E.</b>	Selle complète Adler.....				
15067	1	2	Tringle de garde-boue AV courte.....		15053	1	1	Housse de selle (havane) Adler.....				
15086	1	1	Cadre dernier montage - 3 <sup>e</sup> modèle.....		15054	1	1	Bâti de selle.....				
15118	1	1	Cadre (2 <sup>e</sup> modèle).....		15074	5	1	Jeu de sandows.....				
			<b>BOULONNERIE CYCLE</b>									
10	5	2	Ecrou de 6x100.....	(Conditionné)								

**AVIS IMPORTANT.** - Les pièces mentionnées "**Conditionné**" ne sont vendues que par sachet. Voir page spéciale "**Conditionnement**" (Fin catalogue). À commander sous le numéro du sachet conditionné choisi. - **S.E.** = Sous-ensemble (ne figure pas sur le dessin).

Les prix indiqués sont susceptibles de variation sans préavis, ils ne sont donc donnés qu'à titre indicatif.

# MOBYLETTE Type A.V. 37 ou A.U. 37

Moyeu avant complet 14774

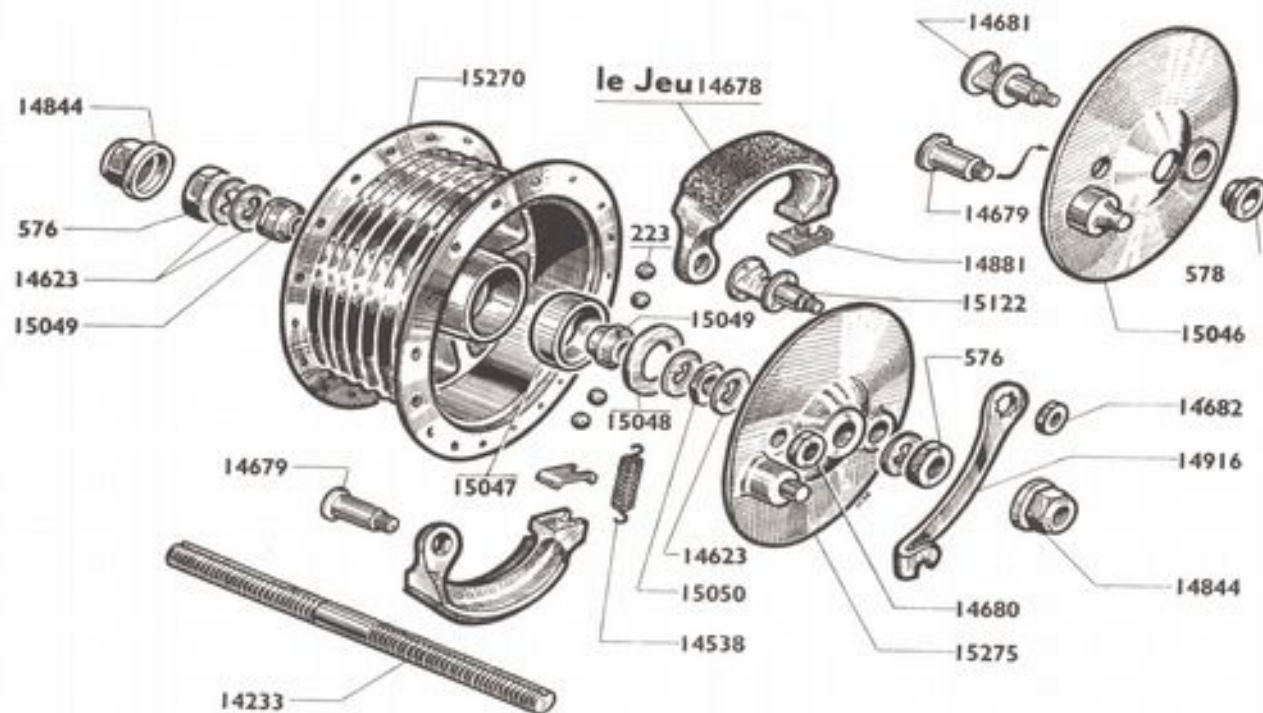

## ROUE AVANT ET MOYEU AVANT "PRIOR"

Numéro Pièces	Groupe	Nbre de pièces	DÉSIGNATION	Prix unitaire Vente détail	Numéro pièces	Groupe	Nbre de pièces	DÉSIGNATION	Prix unitaire Vente détail
<b>ROUE</b>									
583	4	36	Ecrou de rayon jauge 15.....		14774	4	<b>S.E.</b>	Moyeu avant complet.....	
14230	1		Enveloppe Michelin blanche 600x50 B.....		14844	4	2	Ecrou de roue Ø 11.....	
14232	1		Chambre à air Michelin de 600x50 B.....		14881	4	2	Plaque tôle des mâchoires.....	
14270	1	1	Jante de 600x50 B.....		14916	4	1	Levier de came de frein avant.....	
14273	1		Enveloppe Hutchinson blanche 600x50 B.....		15047	4	2	Cuvette de moyeu avant.....	
14274	1	1	Chambre à air Hutchinson 600x50 B.....		15048	4	2	Cache-poussière Ø 31.....	
14275	5	1	Ruban de jante.....		15049	4	2	Cône fixe ou réglable de roue avant.....	
14760	1	<b>S.E.</b>	Roue avant complète.....		15050	4	2	Contre-écrou de cône.....	
14776	4	36	Rayon de roue avant L=222 jauge 15 avec écrou.....		15122	4	1	Came des mâchoires avec écrou.....	
14790	1		Enveloppe Michelin bi-color de 600x50 B type Y.....		15270	4	1	Corps de moyeu nu.....	
14861	1	1	Enveloppe Hutchinson bi-color de 600x50 B.....		15274	4	<b>S.E.</b>	Flasque des mâchoires complet (alu.).....	
<b>MOYEU (Flasque alu)</b>									
223	5	20	Bille de moyeu avant de 8,35..... (Conditionné)		15275	4	1	Flasque des mâchoires nu (alu.).....	
576	4	2	Ecrou d'écartement.....		15277	4	<b>S.E.</b>	Axe de moyeu avant complet Ø 11.....	
14233	4	1	Axe de moyeu avant nu.....		578	4	1	<b>MOYEU AVANT (Flasque acier)</b>	
14538	5	1	Ressort des mâchoires.....		14679	4	1	Entretoise de centrage Ø int. 11%.....	
14623	4	5	Rondelle à ergot.....		14680	4	1	Point fixe.....	
14678	4	1	Paire de mâchoires Ø 90.....		14681	4	1	Ecrou du point fixe.....	
14679	4	1	Point fixe de frein avant.....		14682	4	1	Came bronze.....	
14680	4	1	Ecrou du point fixe.....		15045	4	<b>S.E.</b>	Ecrou de came des mâchoires.....	
14682	4	1	Ecrou de came des mâchoires.....		15046	4	1	Flasque des mâchoires complet (acier).....	
								Flasque des mâchoires nu (acier).....	

Moyeu complet avec pignon arrière 62 ds 14772

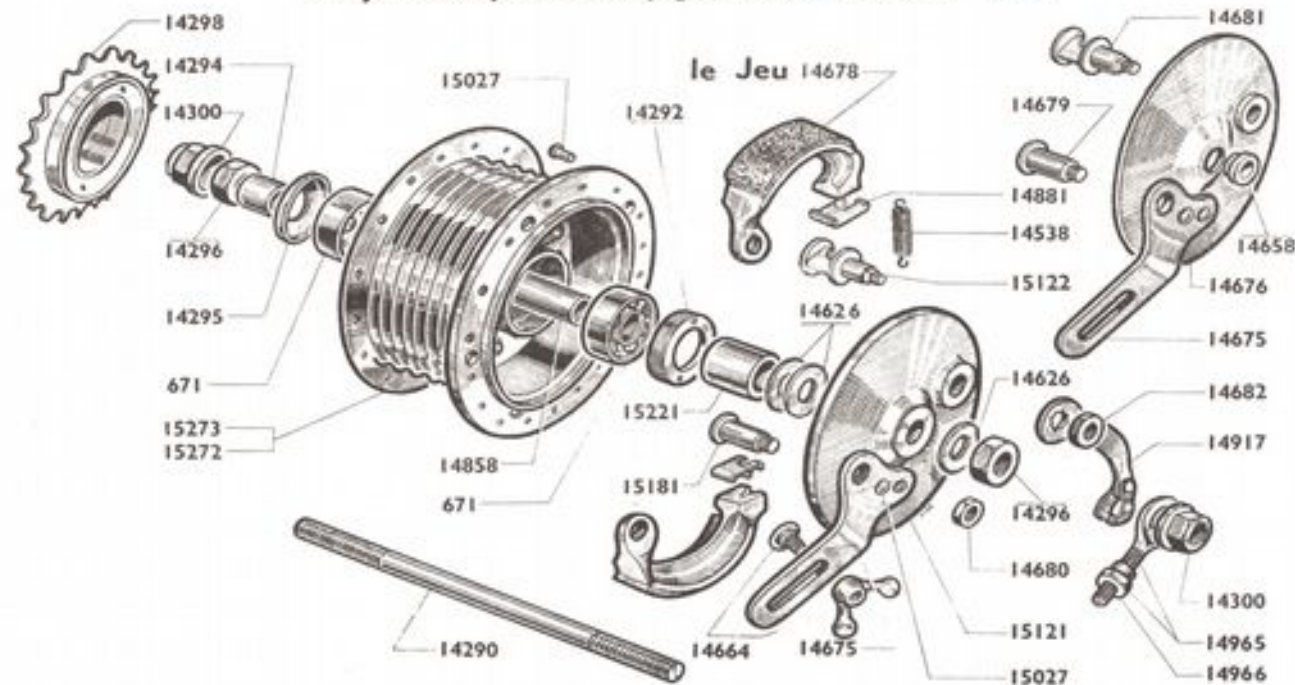
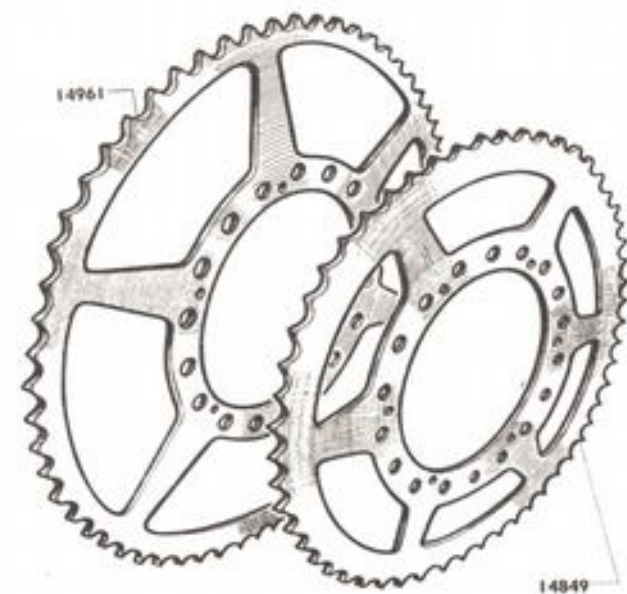
ROUE ET MOYEU ARRIÈRE  
"PRIOR"

Moyeu complet avec pignon arrière 56 ds 14978

Reproduction interdite

Numéro Pièces	Groupe	Nbre de pièces	DÉSIGNATION	Prix unitaire Vente détail	Numéro Pièces	Groupe	Nbre de pièces	DÉSIGNATION	Prix unitaire Vente détail
<b>ROUE</b>									
14230	1		Enveloppe Michelin blanche de 600x50 B.....		14682	4	1	Ecrou de came AR .....	
14232	1		Chambre à air Michelin de 600x50 B.....		14772	4	<b>S.E.</b>	Moyeu arrière complet 62 dents .....	
14270	1	1	Jante de 600x50 B.....		14849	4	1	Pignon AR de 56 dents .....	
14273	1		Enveloppe Hutchinson blanche de 600x50 B .....		14858	4	1	Entretoise des roulements L=48,2 .....	
14274	1	1	Chambre à air Hutchinson de 600x50 B.....		14881	4	2	Plaquette tôle des mâchoires .....	
14275	5	1	Ruban de jante.....		14917	4	1	Levier de came frein AR.....	
14777	1	<b>S.E.</b>	Roue arrière complète avec pignon de 56 dents ..		14961	4	1	Pignon AR de 62 dents .....	
14790	1		Enveloppe Michelin bi-color de 600x50 B type Y ..		14965	5	2	Tendeur de roue avec écrou.....	
14861	1	1	Enveloppe Hutchinson bi-color de 600x50 B .....		14966	5	2	Ecrou du tendeur .....	
14977	1	<b>S.E.</b>	Roue arrière complète avec pignon de 62 dents ..		14978	4	<b>S.E.</b>	Moyeu arrière complet de 56 dents .....	
14988	4	36	Rayon de roue arrière L=222 jauge 15, filetage 16		15027	5	8	Rivet de pignon arrière et de patte d'ancrage ....	
14989	4	36	Ecrou de rayon jauge 16.....		15120	4	<b>S.E.</b>	Flasque des mâchoires complet .....	
<b>MOYEU (Flasque alu)</b>									
671	5	2	Roulement de 10x30x9 .....		15121	4	1	Flasque des mâchoires nu .....	
14290	4	1	Axe de moyeu arrière nu Ø 10 .....		15122	4	1	Came des mâchoires avec écrou .....	
14292	4	1	Ecrou de blocage de roulement côté tambour .....		15181	4	1	Point fixe .....	
14294	4	1	Entretoise de moyeu arrière opposé au tambour ..		15221	4	1	Entretoise côté tambour intérieur 10, L=19 .....	
14295	4	1	Cache-poussière Ø 30.....		15272	4	1	Corps de moyeu AR nu avec pignon 56 dents ....	
14296	4	2	Ecrou de moyeu .....		15273	4	1	Corps de moyeu AR nu avec pignon 62 dents ....	
14298	4	1	Roue libre 20 dents 34,7x100 .....		15297	4	1	Corps de moyeu AR complet avec pignon de 56 dents	
14300	4	2	Ecrou de roue arrière Ø 10 .....		15298	4	1	Corps de moyeu AR complet avec pignon de 62 dents	
14538	5	1	Ressorts des mâchoires .....		<b>MOYEU (Flasque acier)</b>				
14626	4	3	Rondelle lisse de moyeu .....		14658	4	1	Entretoise de contrage Ø 10 intérieur .....	
14664	4	1	Vis de maintien de flasque avec écrou papillon...		14675	4	1	Patte d'ancrage frein AR .....	
14675	4	1	Patte d'ancrage frein AR .....		14676	4	1	Flasque des mâchoires nu (acier).....	
14678	4	1	Paire de mâchoires Ø 90 .....		14677	4	<b>S.E.</b>	Flasque des mâchoires complet (acier) .....	
14680	4	1	Ecrou de point fixe .....		14679	4	1	Point fixe .....	
					14680	4	1	Ecrou du point fixe.....	
					14681	4	1	Came des mâchoires .....	
					14682	4	1	Ecrou de came des mâchoires .....	

# MOBYLETTE Type A.V. 37 ou A.U. 37

Moyeu avant complet 14778

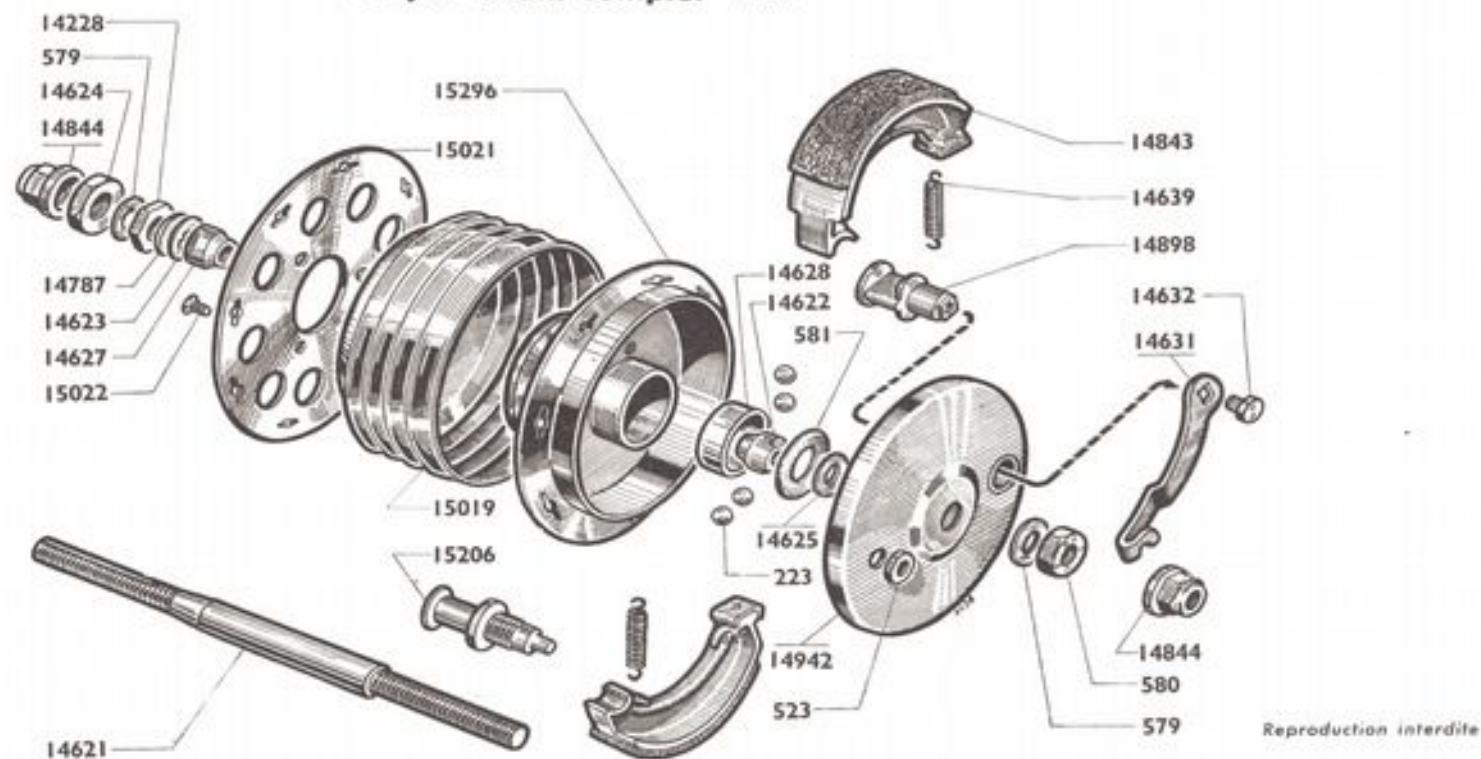

Reproduction interdite

## ROUE ET MOYEU AVANT "IDÉAL"

Número Pièces	Groupe	Nbre de pièces	DÉSIGNATION	Prix unitaire Vente détail	Número pièces	Groupe	Nbre de pièces	DESIGNATION	Prix unitaire Vente détail
<b>ROUE</b>									
583	4	36	Écrou de rayon jauge 18.....		14622	4	1	Cône fixe.....	
14230	1		Enveloppe Michelin blanche 600×50 B.....		14623	4	1	Rondelle à ergot.....	
14232	1		Chambre à air Michelin 600×50 B.....		14624	4	1	Contre-écrou côté gauche.....	
14270	1	1	Jante de 600×50 B.....		14625	4	1	Rondelle entretoise du flasque.....	
14273	1		Enveloppe Hutchinson blanche de 600×50 B.....		14627	4	1	Cône réglable.....	
14274	1	1	Chambre à air Hutchinson 600×50 B.....		14628	4	2	Cuvette de moyeu avant.....	
14275	5	1	Ruban de jante.....		14631	4	1	Levier de came de frein avant.....	
14775	1	<b>S.E.</b>	Roue avant complète.....		14632	4	1	Vis de fixation levier de came avant.....	
14776	4	36	Rayon de roue AV L=222 jauge 15 avec écrou.....		14639	5	2	Ressort des mâchoires.....	
14790	4		Enveloppe Michelin bi-color de 600×50 B type Y.....		14778	4	<b>S.E.</b>	Moyeu avant complet.....	
14861	1	1	Enveloppe Hutchinson bi-color de 600×50 B.....		14787	4	1	Rondelle entretoise de cowel.....	
<b>MOYEU</b>									
223	5	20	Bille de moyeu avant de 6,35..... <b>(Conditionné)</b>		14843	4	2	Mâchoire de Ø 100.....	
523	4	1	Écrou du point fixe.....		14844	4	2	Écrou de roue Ø 11.....	
579	4	2	Rondelle lisse de moyeu.....		14898	4	1	Came des mâchoires.....	
580	4	1	Écrou de blocage du flasque.....		14941	4	<b>S.E.</b>	Flasque des mâchoires complet.....	
581	4	2	Cache-poussière.....		14942	4	1	Flasque des mâchoires nu.....	
14228	4	1	Contre-écrou du cône réglable.....		15019	4	1	Manchon enjoliveur de moyeu avant.....	
14620	4	<b>S.E.</b>	Axe de moyeu avant complet Ø 11.....		15021	4	1	Joue de rayonnage avant et arrière.....	
14621	4	1	Axe de moyeu avant nu.....		15022	4	3	Vis de fixation de la joue.....	
					15206	4	1	Point fixe de frein avant avec écrou.....	
					15296	4	1	Corps de moyeu avant nu.....	

# MOBYLETTE Type A.V. 37 ou A.U. 37

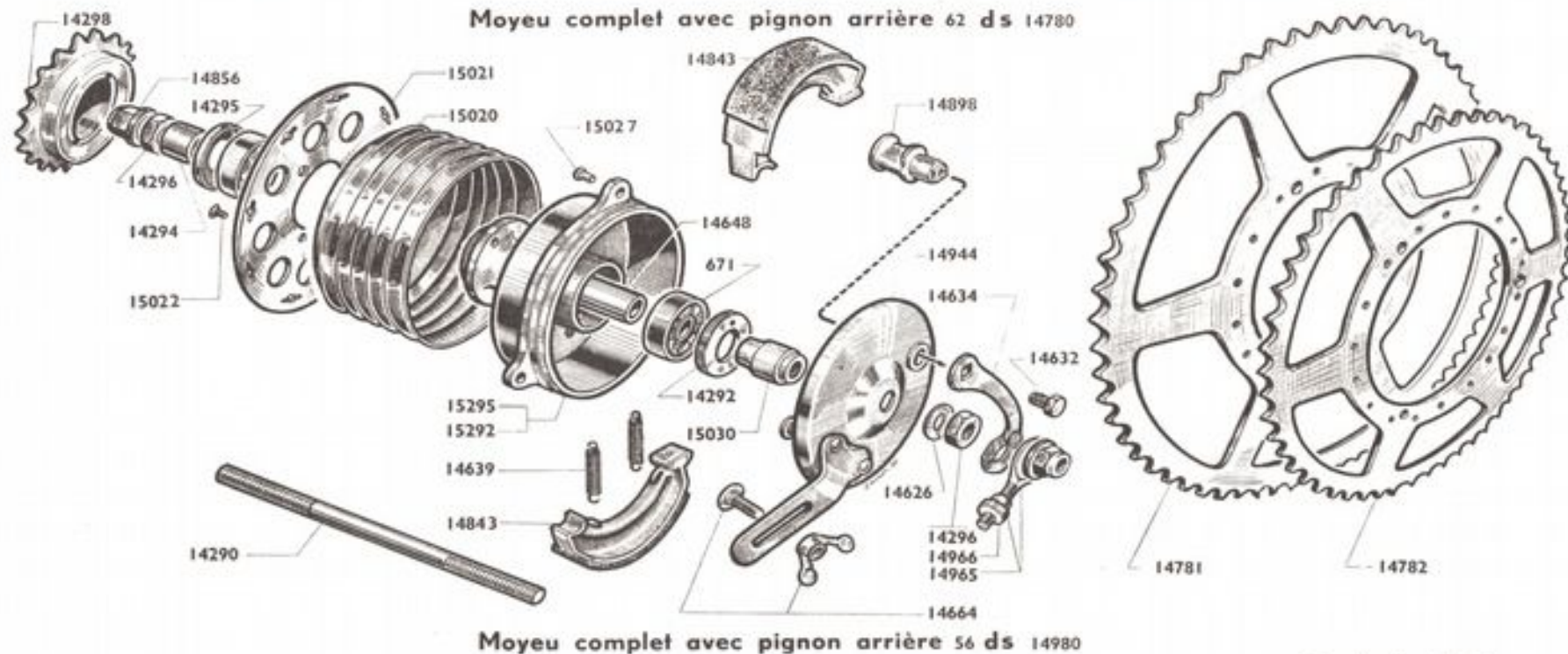

## ROUE ET MOYEU ARRIÈRE "IDÉAL"

Reproduction interdite

Numéro Pièces	Groupes	Nbre de pièces	DÉSIGNATION	Prix unitaire Vente détail	Numéro pièces	Groupes	Nbre de pièces	DESIGNATION	Prix unitaire Vente détail
<b>ROUE</b>									
14230	1		Enveloppe Michelin blanche de 600×50 B.....		14639	5	2	Ressort des mâchoires.....	
14232	1		Chambre à air Michelin de 600×50 B.....		14648	4	1	Entretoise des roulements L= 53%.....	
14270	1	1	Jante de 600×50 B.....		14664	4	1	Vis de maintien de flasque avec écrou papillon ..	
14273	1		Enveloppe Hutchinson blanche de 600×50 B.....		14780	4	<b>S.E.</b>	Moyeu AR complet avec pignon 62 dents.....	
14274	1	1	Chambre à air Hutchinson de 600×50 B.....		14781	4		Pignon arrière 62 dents.....	
14275	5	1	Ruban de jante.....		14782	4	1	Pignon arrière 66 dents.....	
14779	1	<b>S.E.</b>	Roue AR complète avec pignon 66 dents.....		14843	4	2	Mâchoire Ø 100.....	
14790	1		Enveloppe Michelin bi-color de 600×50 B type Y.		14856	4	2	Ecrou de roue AR Ø 10.....	
14861	1	1	Enveloppe Hutchinson bi-color de 600×50 B.....		14898	4	1	Came des mâchoires.....	
14979	1	<b>S.E.</b>	Roue AR complète avec pignon 62 dents.....		14943	4	<b>S.E.</b>	Flasque des mâchoires complet.....	
14988	4	36	Rayon de roue AR L= 222 jauge 15 - filetage 16..		14944	4	1	Flasque des mâchoires nu.....	
14989	4	36	Ecrou de rayon jauge 16.....		14965	5	2	Tendeur de roue avec écrou.....	
<b>MOYEU</b>									
671	5	2	Roulement de 10×30×9.....		14966	5	2	Ecrou du tendeur.....	
14290	4	1	Axe de moyeu arrière.....		14980	4	<b>S.E.</b>	Moyeu AR complet avec pignon 56 dents.....	
14292	4	1	Ecrou de blocage de roulement côté tambour....		15020	4	1	Manchon enjoliveur de moyeu arrière.....	
14294	4	1	Entretoise de moyeu AR opposé au tambour.....		15021	4	1	Joue de moyeu avant et arrière de rayonnage....	
14295	4	1	Cache-poussière.....		15022	4	3	Vis de fixation de la joue.....	
14296	4	2	Ecrou de moyeu.....		15027	5	3	Rivet de pignon arrière.....	
14298	4	1	Roue libre 20 dents 34,7×100.....		15030	4	1	Entretoise de centrage flasque sur moyeu.....	
14626	4	1	Rondelle lisse côté flasque.....		15292	4	1	Corps de moyeu AR nu avec pignon 56 dents....	
14632	4	1	Vis de fixation levier de came AR.....		15293	4	<b>S.E.</b>	Corps de moyeu AR complet avec pignon 66 dents	
14634	4	1	Levier de came de frein AR.....		15294	4	<b>S.E.</b>	Corps de moyeu AR complet avec pignon 62 dents	
					15295	4		Corps de moyeu AR nu avec pignon 62 dents....	



Compteur complet Diamètre 60 14894

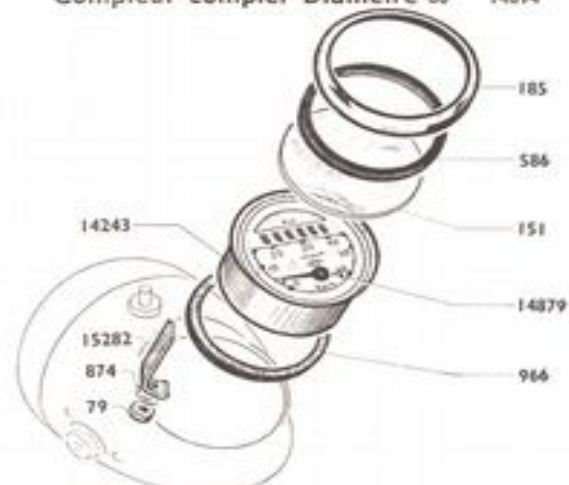

Phare complet trou de 60 14754

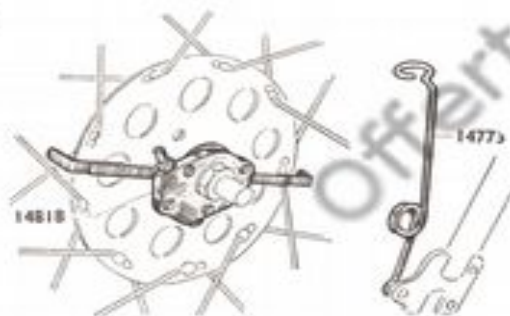
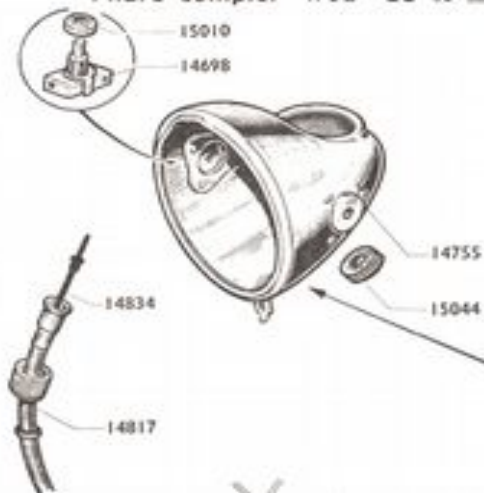

Compteur complet triangulaire 15079



Phare complet LUXOR trou triangulaire 14467

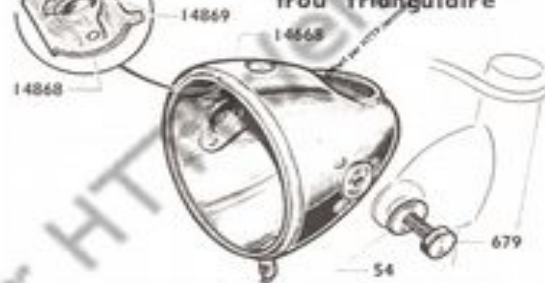

Compteur complet Diamètre 52 14747



Phare complet trou de 52 14802

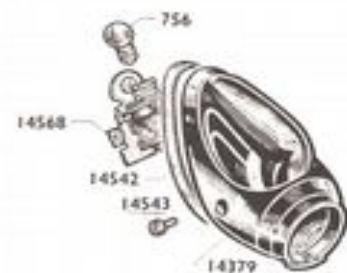
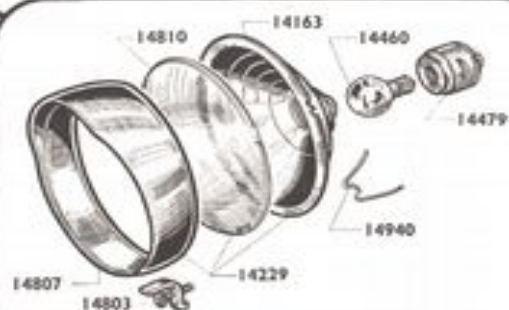
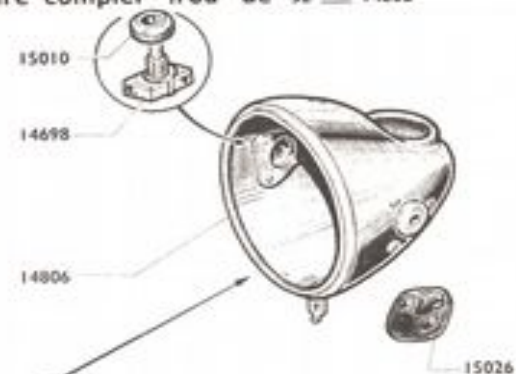

Reproduction interdite

# MOBYLETTE Type A.V. 37 ou A.U. 37

15 A

## ÉCLAIRAGE ET COMPTEUR

Numéro Pièces	Groupe	Nbre de Pièces	DÉSIGNATION	Prix unitaire Vente détail	Numéro Pièces	Groupe	Nbre de pièces	DÉSIGNATION	Prix unitaire Vente détail
<b>PHARE "LUXOR" pour compteur triangulaire</b>					14472	4	1	Cadran de compteur .....	
54	3	2	Rondelle de la vis de fixation latérale . (Conditionné)		15079	4	<b>S.E.</b>	Compteur triangulaire complet avec transmission .	
679	3	2	Vis de fixation latérale du phare.....		<b>COMPTEUR ROND Ø 60 (1" montage)</b>				
14163	3	1	Réflecteur de phare .....		79	5	2	Ecrou de bride de compteur .....	
14229	3	<b>S.E.</b>	Ensemble optique .....	151	4	1	1	Verre de compteur rond Ø 60 .....	
14460	3	1	Lampe de phare jaune 6 V. 1 Amp. ....	185	4	1	1	Porte de compteur Ø 60.....	
14464	3	1	Canalisation 3 fils.....	586	4	1	1	Joint de verre de compteur .....	
14467	3	<b>S.E.</b>	Phare complet pour compteur triangulaire .....	874	3	2	1	Rondelle "Acro" de Ø 5..... (Conditionné)	
14468	3	1	Calotte de phare pour compteur triangulaire .....	966	4	1	1	Joint de compteur .....	
14479	3	1	Douille porte-lampe .....	14243	4	1	1	Compteur rond Ø 60 nu sans transmission .....	
14803	3	1	Agrafe de maintien porte de phare avec vis.....	14879	4	1	1	Cadran de compteur rond Ø 60.....	
14807	3	1	Porte de phare à visière .....	14894	4	<b>S.E.</b>	1	Compteur rond Ø 60 complet avec transmission ..	
14810	3	1	Verre de phare .....	15282	4	2	1	Bride de compteur .....	
14868	3	<b>S.E.</b>	Interrupteur complet.....	<b>COMPTEUR ROND Ø 52 (2" montage)</b>					
14869	3	1	Bouton d'interrupteur .....	79	5	2	1	Ecrou de bride de compteur Ø 5x90.....	
14940	3	3	Ressort de maintien de réflecteur .. (Conditionné)	782	4	1	1	Porte de compteur Ø 52 .....	
<b>PHARE "LUXOR" pour compteur rond Ø 60</b>				786	4	1	1	Verre de compteur rond Ø 52 .....	
14698	3	<b>S.E.</b>	Interrupteur complet à poussoir .....	874	3	2	1	Rondelle "Acro" de Ø 5 .....	(Conditionné)
14754	3	<b>S.E.</b>	Phare complet pour compteur Ø 60 .....	879	4	1	1	Joint de verre de compteur .....	
14755	3	1	Calotte de phare pour compteur Ø 60 .....	967	4	1	1	Joint de compteur .....	
15010	3	1	Ecrou moleté de l'interrupteur .....	14747	4	<b>S.E.</b>	1	Compteur rond Ø 52 complet avec transmission ..	
15044	3	1	Caoutchouc ovale de flexible de compteur .....	14804	4	1	1	Compteur rond Ø 52 nu sans transmission .....	
<b>PHARE "LUXOR" pour compteur rond Ø 52</b>				14878	4	1	1	Cadran de compteur rond Ø 52.....	
14698	3	<b>S.E.</b>	Interrupteur complet à poussoir .....	15282	4	2	1	Bride de compteur .....	
14802	3	<b>S.E.</b>	Phare complet pour compteur Ø 52 .....	<b>ENTRAÎNEMENT DE COMPTEUR</b>					
14806	3	1	Calotte de phare pour compteur Ø 52 .....	<b>(valable pour les 3 compteurs)</b>					
15010	3	1	Ecrou moleté de l'interrupteur .....	14773	5	1	1	Ressort guide de commande de compteur.....	
15026	3	1	Caoutchouc carré de flexible de compteur .....	14817	5	1	1	Commande de compteur .....	
<b>COMPTEUR TRIANGULAIRE (Dernier montage)</b>				14818	4	1	1	Démultiplicateur sur roue avant (cowel).....	
879	4	1	Joint de verre de compteur .....	14834	5	1	1	Cable nu de commande de compteur .....	
967	4	1	Joint de compteur .....	<b>LANTERNE ARRIÈRE</b>					
992	4	1	Bride de compteur .....	756	3	1	1	Lampe de lanterne AR 12 V. 06 Amp .....	
993	4	1	Ecrou de bride Ø 5x90 .....	14347	3	<b>S.E.</b>	1	Lanterne arrière complète .....	
994	4	1	Frein d'écrou de bride .....	14379	3	1	1	Capot de lanterne arrière .....	
995	4	1	Verre de compteur triangulaire .....	14542	3	1	1	Joint de caoutchouc de capot .....	
996	4	1	Porte de compteur .....	14543	3	2	1	Vis de capot .....	(Conditionné)
14466	4	1	Compteur triangulaire nu sans transmission .....	14568	3	1	1	Socle de lanterne arrière .....	

**NOTA.** - L'ensemble optique complet N° 14229 est valable pour les trois phares représentés.

**AVIS IMPORTANT.** - Les pièces mentionnées "Conditionné" ne sont vendues que par sachet. Voir page spéciale "Conditionnement" (Fin catalogue). A commander sous le numéro du sachet conditionné choisi.

**S.E.** = Sous-ensemble (ne figure pas sur le dessin).

Les prix indiqués sont susceptibles de variation sans préavis, ils ne sont donc donnés qu'à titre indicatif.

Reproduction interdite

# MOBYLETTE

## Type A.V. 37 ou A.U. 37

### GUIDON - COMMANDES - TIMBRELEC

Guidon complet 14304

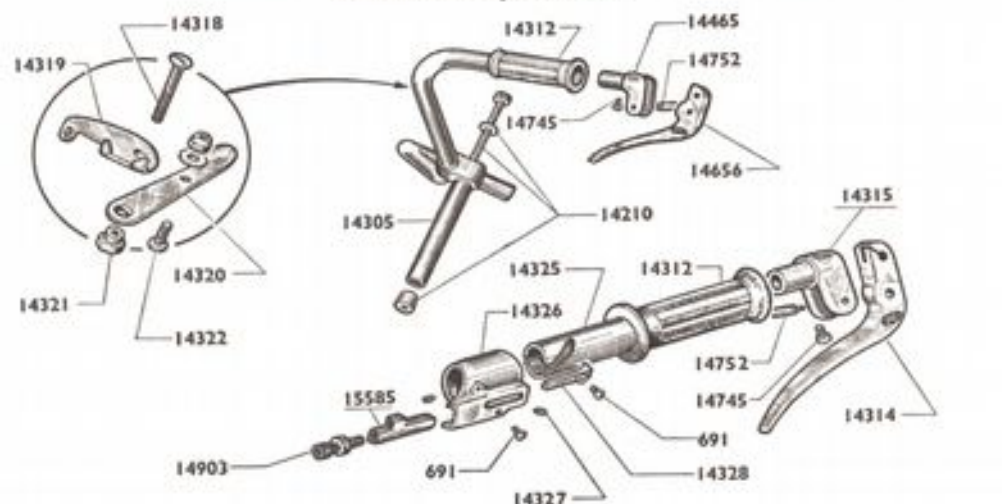

Commande de décompresseur complète 14339 14930

Commande de décompresseur complète 15578 14974

Commande de frein avant complète 14666 14824

Commande de frein arrière complète 14665 14825

Commande des gaz complète 14334 14927

Commande d'air complète 14341 14928

Timbrelec complet 14547



Reproduction interdite

Numéro pièces	Groupe	Nbre de pièces	DÉSIGNATION	Prix unitaire Vente détail
<b>GUIDON</b>				
691	4	2	Vis de curseur..... (Conditionné)	
14210	5	1	Vis expandeur avec cône.....	
14304	1	<b>S.E.</b>	Guidon complet.....	
14305	1	1	Guidon nu.....	
14312	5	2	Poignée caoutchouc (droite et gauche).....	
14313	4	<b>S.E.</b>	Poignée de frein droite complète.....	
14314	4	1	Levier de frein nu droit.....	
14315	4	1	Embout de guidon droit.....	
14318	4	1	Axe de levier de starter.....	
14319	4	1	Patte de levier.....	
14320	4	1	Levier de starter.....	
14321	4	1	Ecrou de l'axe de levier de starter.....	
14322	4	1	Serre câble de starter..... (Conditionné)	
14323	4	<b>S.E.</b>	Manette de starter complète.....	
14324	4	<b>S.E.</b>	Poignée tournante complète.....	
14325	4	1	Manchon de poignée tournante.....	
14326	4	1	Casque de poignée tournante.....	
14327	4	2	Vis de fixat. casque poignée tournante (Conditionné)	
14328	4	1	Curseur des gaz.....	
14465	4	1	Embout de guidon gauche.....	
14655	4	<b>S.E.</b>	Poignée de frein complète gauche.....	
14656	4	1	Levier de frein nu gauche.....	
14745	4	2	Vis d'embout de guidon..... (Conditionné)	
14752	4	2	Axe d'articulation des leviers..... (Conditionné)	
14903	5	1	Barillet réglage de décompresseur..... (Conditionné)	
15585	4	1	Curseur de décompresseur.....	
<b>COMMANDES</b>				
417	5	1	Serre câble de frein AR..... (Conditionné)	
418	5	2	Barillet réglage frein AV et AR..... (Conditionné)	
716	5	1	Serre câble de frein AV..... (Conditionné)	
960	5	1	Barillet réglage de décompresseur.....	
14334	5	1	Commande de gaz.....	
14339	5	1	Commande de décompresseur..... (Ancien montage)	
14341	5	1	Commande de starter.....	
14665	5	1	Commande de frein arrière.....	
14666	5	1	Commande de frein avant.....	
14824	5	1	Câble de frein avant.....	
14825	5	1	Câble de frein arrière.....	
14927	5	1	Câble des gaz.....	
14928	5	1	Câble de starter.....	
14930	5	1	Câble de décompresseur..... (Ancien montage)	
14974	4	1	Câble de décompresseur..... (Nouveau montage)	
15578	4	1	Commande de décompresseur (Nouveau montage)	
<b>TIMBRELEC</b>				
14547	3	<b>S.E.</b>	Mécanisme avec cloche.....	
14548	3	1	Mécanisme nu.....	
14549	3	1	Contacteur avec fils.....	
14550	3	1	Timbre.....	
14668	3	1	Vis de cloche.....	
14669	3	1	Vis de contre-plaque.....	
14670	3	1	Contre-plaque.....	
14947	4	1	Boîtier à souder.....	

**AVIS IMPORTANT.** - Les pièces mentionnées "Conditionné" ne sont vendues que par sachet. Voir page spéciale "Conditionnement" (Fin catalogue). A commander sous le numéro du sachet conditionné choisi. - **S.E.** = Sous-ensemble (ne figure pas sur le dessin). Les prix indiqués sont susceptibles de variation sans préavis, ils ne sont donc donnés qu'à titre indicatif.

Reproduction interdite



# *Mobylette*



**Type A.V. 36 ou A.U. 36**

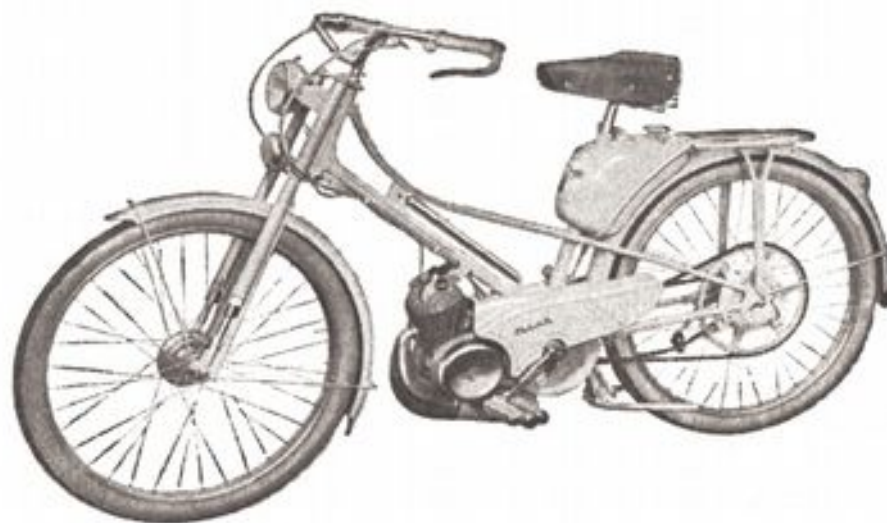

**(Pièces différentes du type "A.V. 37")**

Moyeu avant complet 14618

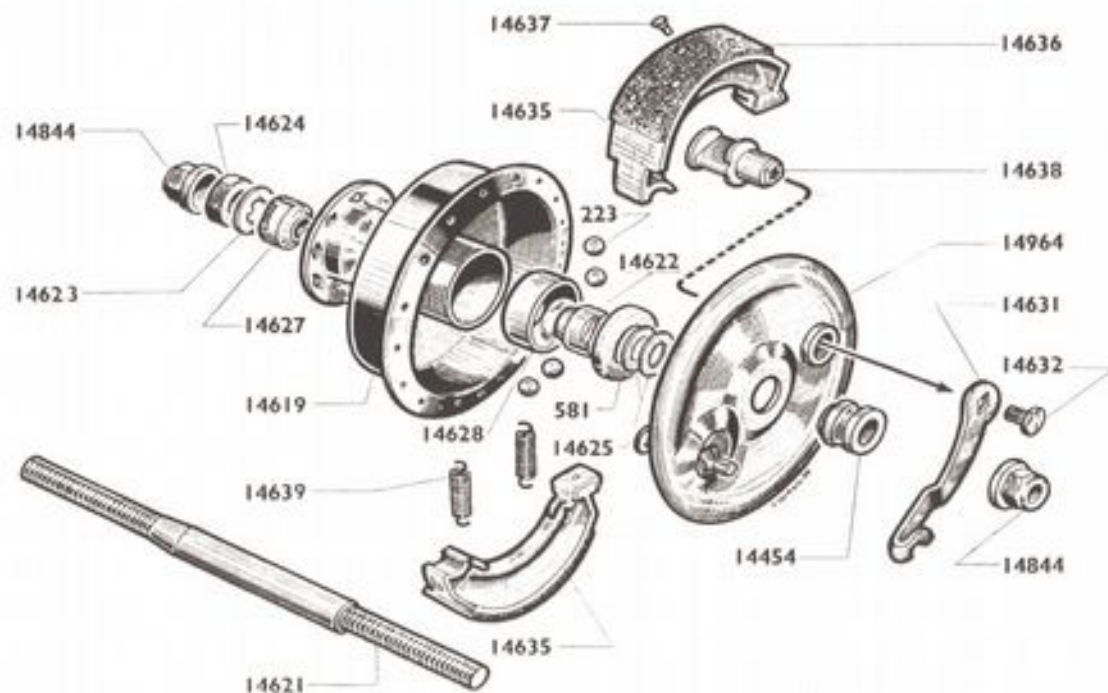

Reproduction interdite

## ROUE ET MOYEU AVANT "IDÉAL"

Numéro Pièces	Groupe	Nbre de pièces	DÉSIGNATION	Prix unitaire Vente détail	Numéro pièces	Groupe	Nbre de pièces	DESIGNATION	Prix unitaire Vente détail
<b>ROUE</b>									
583	4	36	Ecrou de rayon jauge 15 .....		14621	4	1	Axe de moyeu avant nu .....	
14232	1	1	Chambre à air Michelin de 600x50 B .....		14622	4	1	Cône fixe .....	
14270	1	1	Jante de 600x50 B .....		14623	4	1	Rondelle à ergot .....	
14275	5	1	Ruban de jante .....		14624	4	1	Contre-écrou côté gauche .....	
14287	4	18	Rayon L=250 jauge 15 avec écrou .....		14625	4	2	Rondelle entretoise du flasque .....	
14615	1	<b>S.E.</b>	Roue avant complète .....		14627	4	1	Cône réglable .....	
14616	4	18	Rayon côté tambour L= 225 jauge 15 avec écrou ..		14628	4	2	Cuvette de moyeu avant .....	
14790	1	1	Enveloppe Michelin bi-color type Y 600x50 B .....		14631	4	1	Levier de came de frein avant .....	
<b>MOYEU</b>									
223	5	20	Bille de moyeu AV de 6,35..... <b>(Conditionné)</b>		14632	4	1	Vis de fixation levier de came avant .....	
581	4	2	Cache-poussière .....		14635	4	2	Mâchoire de Ø 90.....	
14454	4	1	Entretoise de centrage du flasque Ø int. 11 <sup>3</sup> / <sub>8</sub> .....		14636	4	2	Férodo .....	
14618	4	<b>S.E.</b>	Moyeu avant complet .....		14637	5	8	Rivet de Férodo .....	<b>(Conditionné)</b>
14619	4	1	Corps de moyeu avant nu.....		14638	4	1	Came des mâchoires .....	
14620	4	<b>S.E.</b>	Axe de moyeu avant complet .....		14639	5	2	Ressort des mâchoires .....	
					14844	4	2	Ecrou de roue Ø 11.....	
					14964	4	1	Flasque des mâchoires nu .....	
					15016	4	<b>S.E.</b>	Flasque des mâchoires complet .....	

**AVIS IMPORTANT.** - Les pièces mentionnées "**Conditionné**" ne sont vendues que par sachet. Voir page spéciale "**Conditionnement**" (Fin Catalogue). À commander sous le numéro du sachet conditionné choisi. - **S.E.** - Sous-ensemble (ne figure pas sur le dessin).

Les prix donnés sont susceptibles de variation sans préavis. Ils ne sont donc donnés qu'à titre indicatif.

Moyeu complet avec pignon arrière 56 ds 14645

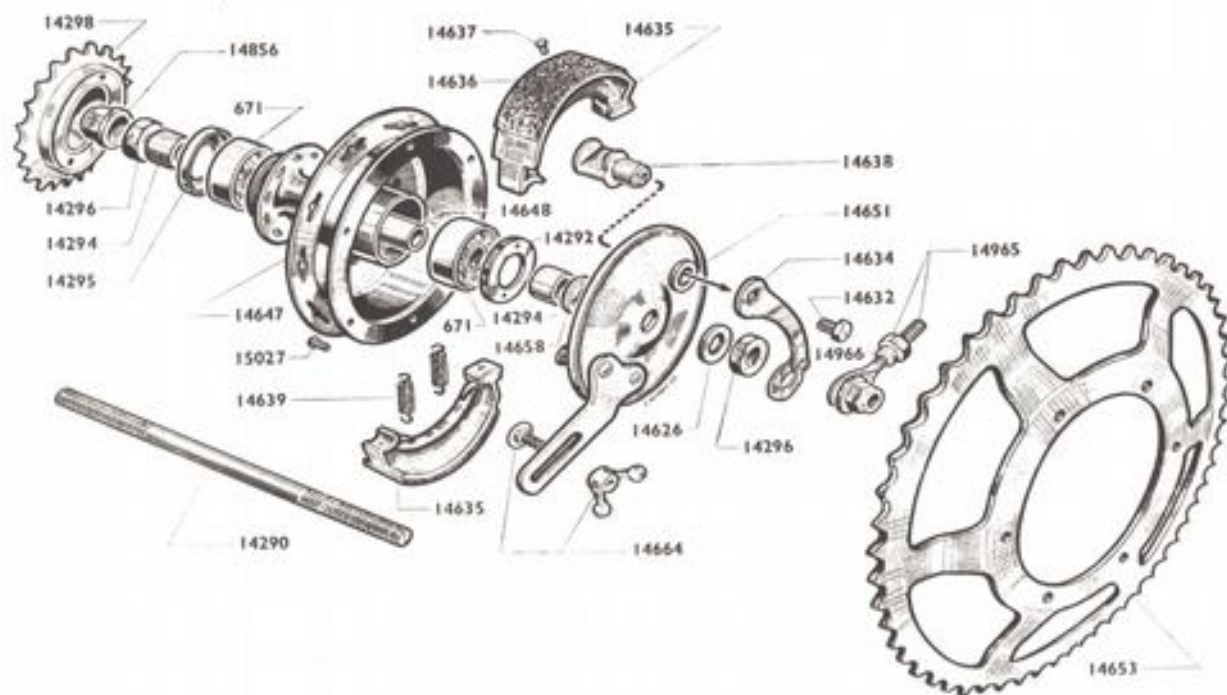

Reproduction interdite

## ROUE ET MOYEU ARRIÈRE "IDÉAL"

Número Pièces	Groupe	Nbre de pièces	DÉSIGNATION	Prix unitaire Vente détail	Número pièces	Groupe	Nbre de pièces	DÉSIGNATION	Prix unitaire Vente détail
<b>ROUE</b>									
583	4	36	Ecrou de rayon jauge 15.....		14632	4	1	Vis de fixation levier de came AR.....	
14192	1	<b>S.E.</b>	Roue arrière complète avec pignon de 56 dents ..		14634	4	1	Levier de came de frein AR.....	
14232	1	1	Chambre à air Michelin 600x50 B .....		14635	4	2	Mâchoire Ø 90.....	
14270	1	1	Jante de 600x50 B.....		14636	4	2	Férodo .....	
14275	5	1	Ruban de jante.....		14637	5	8	Rivet de férodo .....	(Conditionné)
14287	4	18	Rayon L=250 jauge 15 avec écrou.....		14638	4	1	Came des mâchoires .....	
14616	4	18	Rayon côté tambour L=225 jauge 15 avec écrou ..		14639	5	2	Ressort des mâchoires .....	
14790	1	1	Enveloppe Michelin bi-color type Y 600x50 B .....		14645	4	<b>S.E.</b>	Moyeu arrière complet avec pignon 56 dents.....	
<b>MOYEU</b>									
671	5	2	Roulement de 10x30x9.....		14647	4	1	Corps de moyeu AR nu avec pignon 56 dents .....	
14290	4	1	Axe de moyeu AR.....		14648	4	1	Entretoise des roulements L=53 <sup>m</sup> .....	
14292	4	1	Ecrou de blocage de roulement côté tambour .....		14650	4	<b>S.E.</b>	Flasque des mâchoires complet.....	
14294	4	2	Entretoise de moyeu droite et gauche.....		14651	4	1	Flasque des mâchoires nu.....	
14295	4	1	Cache-poussière .....		14653	4	1	Pignon AR de 56 dents .....	
14296	4	2	Ecrou de moyeu .....		14658	4	1	Entretoise de centrage flasque Ø int. 10 .....	
14298	4	1	Roue libre 20 dents 34,7x100.....		14664	4	1	Vis de maintien flasque avec écrou papillon .....	
14626	4	1	Rondelle lisse côté flasque .....		14856	4	2	Ecrou de roue arrière Ø 10 .....	
					14965	5	2	Tendeur de roue avec écrou.....	
					14966	5	2	Ecrou de tendeur .....	
					15299	4	<b>S.E.</b>	Corps de moyeu AR complet avec pignon 56 dents	

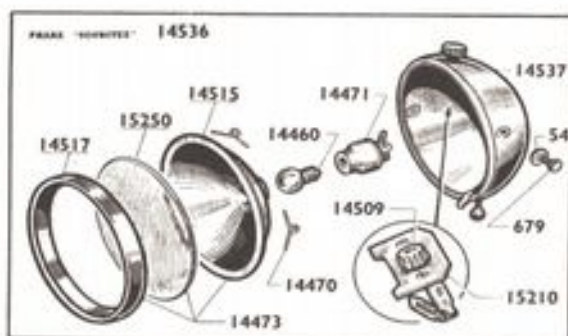

## GARDE-BOUE - SELLE - RÉSERVOIR PHARES

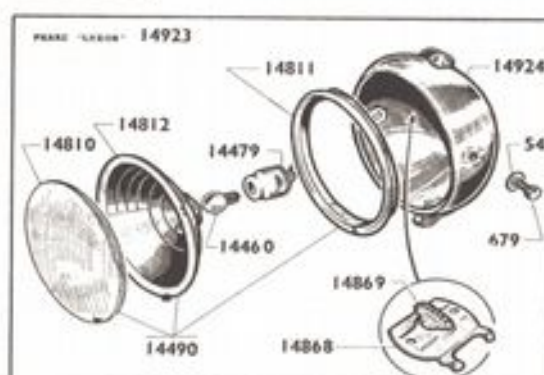
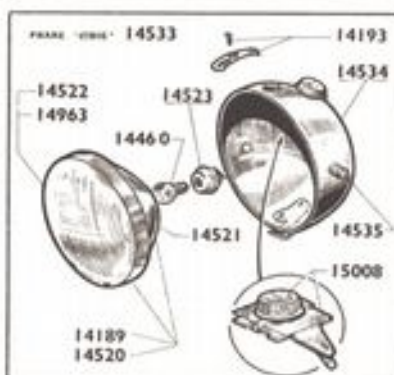

Número Pièces	Groupes	Nbre de pièces	DÉSIGNATION	Prix unitaire Vente détail	Número Pièces	Groupes	Nbre de pièces	DÉSIGNATION	Prix unitaire Vente détail
14796	1	S.E.	<b>GARDE-BOUE</b>		14536	3	S.E.	Phare complet Soubitez .....	
14954	1		Garde-boue avant complet .....		14537	3	1	Calotte de phare .....	
			<b>SELLE "ADLER"</b>		15210	3	S.E.	Interrupteur complet .....	
182	5	4	Crochet de sandow long .....	(Conditionné)	15250	3	1	Verre de phare (plastique) .....	
183	5	8	Crochet de sandow court .....	(Conditionné)				<b>Phare CIBIE fixation latérale</b>	
14237	1	1	Bâti de selle .....		14189	3	S.E.	Ensemble optique (plastique) .....	
14377	1	1	Housse de selle havane .....		14193	3	1	Patte de maintien de l'ensemble optique avec vis .....	
14397	5	1	Ressort de selle droit .....		14460	3	1	Lampe de phare jaune 6 V - 1 Amp. ....	
14398	5	1	Ressort de selle gauche .....		14520	3	S.E.	Ensemble optique (verre) .....	
14405	5	1	Chariot de selle complet .....		14521	3	1	Réflecteur .....	
14410	5	1	Entretoise de bâti de selle (fil rond) L = 80"m .....		14522	3	1	Glace de phare (verre) .....	
14412	5	4	Boulon fix. entretoise bâti et ressort de selle .....		14523	3	1	Douille porte-lampe .....	
14414	5	1	Jeu de sandows .....		14533	3	S.E.	Phare complet Cibie .....	
14416	5	1	Entretoise nez de selle (4 trous) .....		14534	3	1	Calotte de phare .....	
14418	1	S.E.	Selle complète Adler .....		14535	3	2	Ecrou borgne fixation latérale du phare .....	
14422	5	1	Tige de selle Ø 25,5 .....		14963	3	1	Glace de phare (plastique) .....	
			<b>RÉSERVOIR</b>		15008	3	S.E.	Interrupteur complet .....	
14955	1	1	Réservoir essence capacité 3 L.5. ....					<b>Phare LUXOR fixation latérale</b>	
14956	5	1	Décalque "Mobyatic" de réservoir .....		54	3	2	Rondelle de la vis de fixation latérale (Conditionné) .....	
			<b>PHARES</b>		679	3	2	Vis de fixation latérale .....	
			<b>Phare SOUBITEZ fixation latérale</b>		14460	3	1	Lampe de phare jaune 6 V - 1 Amp. ....	
54	3	2	Rondelle de la vis de fixation latérale (Conditionné) .....		14479	3	1	Douille porte-lampe .....	
679	3	2	Vis de fixation latérale du phare .....		14490	3	S.E.	Ensemble optique .....	
14460	3	1	Lampe de phare jaune 6 V - 1 Amp. ....		14810	3	1	Verre de phare .....	
14470	3	1	Jeu de ressorts de maintien de réflecteur (8) .....		14811	3	1	Porte de phare .....	
14471	3	1	Douille porte-lampe .....		14812	3	1	Réflecteur .....	
14473	3	S.E.	Ensemble optique .....		14868	3	S.E.	Interrupteur complet .....	
14509	3	1	Bouton d'interrupteur .....		14869	3	1	Bouton d'interrupteur .....	
14515	3	1	Réflecteur .....		14923	3	S.E.	Phare complet Luxor .....	
14517	3	1	Porte de phare .....		14924	3	1	Calotte de phare .....	



# *Mobylette*



**Type A.V. 47 ou A.U. 47**



**Pièces différentes des types "A.V. 37" et "A.V. 36"**



## FOURCHE ET JEU DE DIRECTION

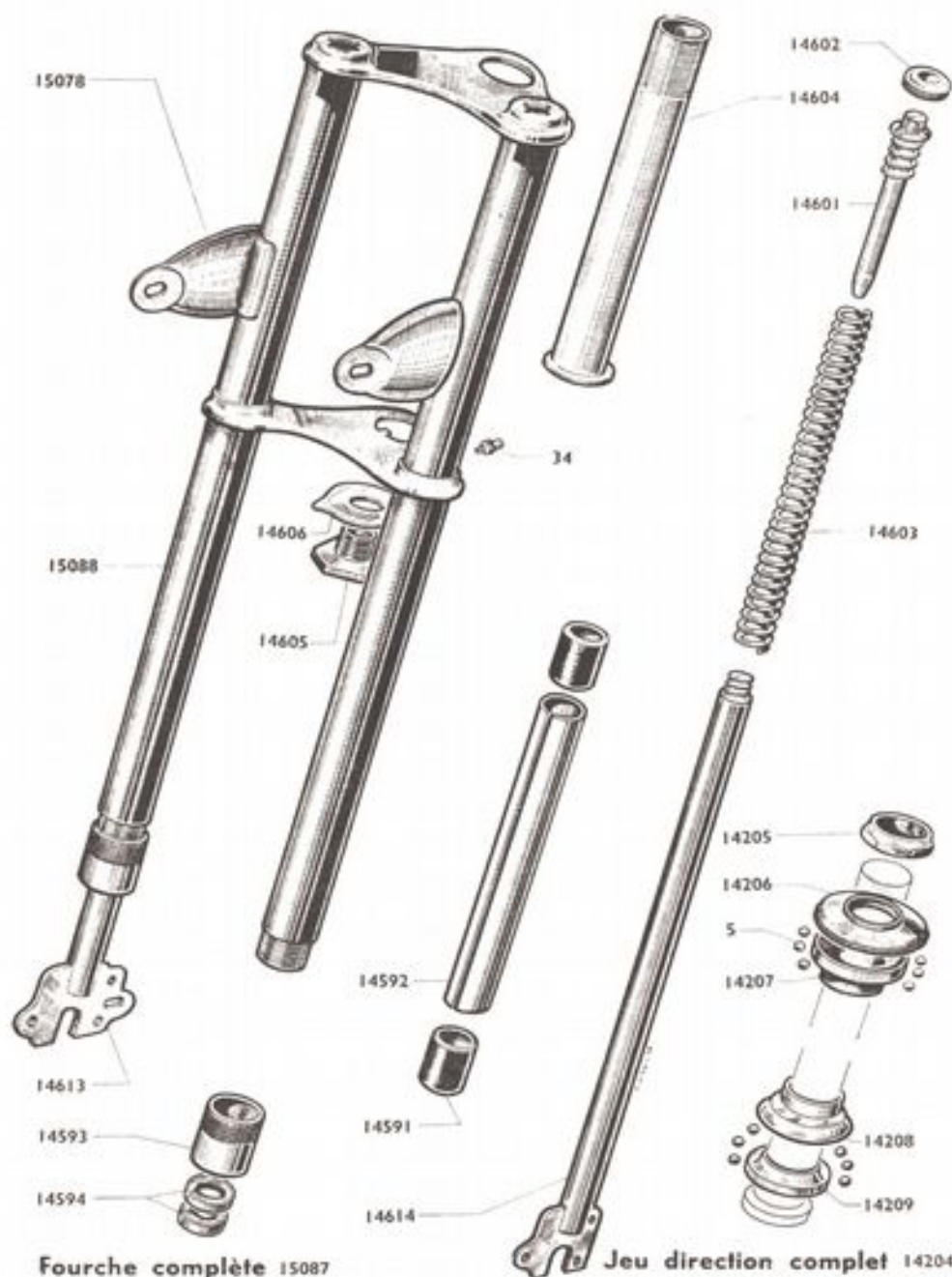

Fourche complète 15088

Jeu direction complet 14204

Reproduction interdite

Numéro Pièces	Groupe	Nbre de pièces	DÉSIGNATION	Prix unitaire Vente détail
<b>FOURCHE</b>				
34	5	2	Graisseur ..... (Conditionné)	
14591	4	4	Bague de fourche .....	
14592	4	2	Entretoise inférieure de fourreau .....	
14593	4	2	Ecrou de fourreau .....	
14594	5	4	Joint anti-fuite .....	
14601	4	2	Attache supérieure de ressort .....	
14602	4	2	Ecrou de l'attache supérieure .....	
14603	5	2	Ressort de fourche .....	
14604	4	1	Pivot de fourche .....	
14605	4	1	Vis de pivot .....	
14606	4	1	Frein de vis de pivot .....	
14613	1	1	Plongeur droit .....	
14614	1	1	Plongeur gauche .....	
15078	5	2	Support de phare à souder .....	
15087	1	<b>S.E.</b>	Fourche complète .....	
15088	1	1	Fourreau assemblé .....	
<b>JEU DE DIRECTION</b>				
5	5	48	Bille de 3,96..... (Conditionné)	
14204	4	<b>S.E.</b>	Jeu de direction complet .....	
14205	4	1	Contre-écrou de direction .....	
14206	4	1	Cuvette supérieure .....	
14207	4	1	Cône supérieur .....	
14208	4	1	Cuvette inférieure .....	
14209	4	1	Cône inférieur .....	

**AVIS IMPORTANT.** - Les pièces mentionnées "Conditionné" ne sont vendues que par sachet. Voir page spéciale "Conditionnement" (Fin catalogue). A commander sous le numéro du sachet conditionné choisi. - **S.E.** = Sous-ensemble (ne figure pas sur le dessin). Les prix indiqués sont susceptibles de variation sans préavis, ils ne sont donc donnés qu'à titre indicatif.

Reproduction interdite



# MOBYLETTE Type A.V. 47 ou A.U. 47

## CADRE - GARDE-BOUE - CARTERS - SELLE - ÉCLAIRAGE

Numéro Pièces	Groupes	Nbre de pièces	DÉSIGNATION	Prix unitaire Vente détail	Numéro Pièces	Groupes	Nbre de pièces	DÉSIGNATION	Prix unitaire Vente détail
7	5	1	Pompe à air L = 300.....		183	5	8	Crochet de sandow court ..... <b>(Conditionné)</b>	
53	5	6	Clou cannelé ..... <b>(Conditionné)</b>		677	5	1	Ressort de selle droit.....	
80	5	4	Rivet de marque ..... <b>(Conditionné)</b>		678	5	1	Ressort de selle gauche.....	
680	5	6	Vis de carter de chaîne ..... <b>(Conditionné)</b>		14345	5	1	Entretoise de bâti de selle plate L = 90%.....	
709	5	1	Bouchon plastique de réservoir essence.....		14400	1	1	Housse de selle havane Reydel.....	
711	5	1	Plaque de cadre MB.....		14408	5	1	Collier de selle.....	
712	5	1	Plaque de cadre MC.....		14409	5	2	Boulon de serrage collier de selle.....	
895	3	1	Rondelle blocfor de Ø 8 du boulon de collier de réservoir..... <b>(Conditionné)</b>		14412	5	4	Boulon de fixation entretoise bâti et ressort de selle	
14067	5	1	Écrou de 8x100 du boulon de collier.....		14414	5	1	Jeu de sandows.....	
14214	1	1	Tringle de garde-boue AR.....		14416	5	1	Entretoise nez de selle (4 trous).....	
14223	1	1	Garde-boue AV nu mastic.....		14420	1	<b>S.E.</b>	Selle complète Reydel.....	
14224	1	1	Pont de garde-boue AV.....		14422	5	1	Tige de selle Ø 25.5.....	
14241	1	<b>S.E.</b>	Garde-boue AR complet mastic.....		14430	1	1	Bâti de selle.....	
14242	1	1	Garde-boue AR nu mastic.....		15003	5	1	Sacoche à outils (plastique).....	
14245	1	1	Support de béquille à souder.....					<b>PHARES</b>	
14249	1	1	Béquille centrale.....					<b>Phare SOUBITEZ fixation latérale</b>	
14250	5	1	Axe de béquille avec écrou et contre-écrou.....		54	3	2	Rondelle de la vis de fixation latérale <b>(Conditionné)</b>	
14251	5	1	Ressort de béquille.....		679	3	2	Vis de fixation latérale.....	
14266	1	2	Hauban de porte-bagages.....		14460	3	1	Lampe de phare jaune 6 V - 1 Amp.....	
14489	5	1	Collier de fixation de réservoir.....		14471	3	1	Douille porte-lampe.....	
14541	5	2	Protège-longeron.....		14509	3	1	Bouton d'interrupteur.....	
14544	5	2	Marque "Mobylette" des carters de chaîne.....		14515	3	1	Reflecteur.....	
14792	1	1	Carter droit.....		15199	3	<b>S.E.</b>	Phare complet Soubitez.....	
14793	1	1	Carter gauche.....		15200	3	1	Calotte de phare.....	
14794	5	1	Carter latéral.....		15201	3	<b>S.E.</b>	Ensemble optique (plastique).....	
14841	1	<b>S.E.</b>	Garde-boue AV complet mastic.....		15202	3	1	Porte de phare.....	
14892	1	1	Plateau de porte-bagages.....		15203	3	1	Verre de phare (plastique).....	
14893	1	<b>S.E.</b>	Porte-bagages complet.....		15207	3	1	Ressort de maintien de réflecteur.....	
14955	1	1	Réservoir essence capacité 3 L. 5.....		15209	3	1	Agrafe de maintien porte de phare avec vis.....	
14956	5	1	Décalque "Mobyatic" de réservoir.....		15210	3	<b>S.E.</b>	Interrupteur complet.....	
14991	5	1	Boulon de collier de réservoir.....					<b>Phare LUXOR fixation latérale</b>	
15067	1	2	Tringle de garde-boue AV.....		54	3	2	Rondelle de la vis fixation latérale. <b>(Conditionné)</b>	
15086	1	1	Cadre.....		679	3	2	Vis de fixation latérale.....	
15151	1	1	Carter de protection de poulie.....		14163	3	1	Réflecteur.....	
15512	5	3	Vis de carter de protection 5x90x7. <b>(Conditionné)</b>		14460	3	1	Lampe de phare jaune 6 V - 1 Amp.....	
			<b>BOULONNERIE CYCLE</b>		14479	3	1	Douille porte-lampe.....	
10	5	2	Écrou de 6x100 ..... <b>(Conditionné)</b>		14810	3	1	Verre de phare.....	
13	5	22	Rondelle Grower Ø 5..... <b>(Conditionné)</b>		14868	3	<b>S.E.</b>	Interrupteur complet.....	
14	5	2	Rondelle Grower Ø 6..... <b>(Conditionné)</b>		14869	3	1	Bouton d'interrupteur.....	
46	5	2	Boulon fixation inf. réservoir au cadre <b>(Conditionné)</b>		14940	3	3	Ressort de maintien de réflecteur .. <b>(Conditionné)</b>	
52	5	11	Rondelle plate de Ø 5..... <b>(Conditionné)</b>		15252	3	<b>S.E.</b>	Phare complet Luxor.....	
54	5	1	Rondelle plate de Ø 6x20..... <b>(Conditionné)</b>		15253	3	1	Calotte de phare.....	
79	5	22	Écrou de 5x90 ..... <b>(Conditionné)</b>		15254	3	<b>S.E.</b>	Ensemble optique.....	
652	5	2	Boulon fixation haubans au cadre 5x90x22.....		15255	3	1	Porte de phare.....	
14215	5	11	Boulon barillet serre-tringle 5x90x20.....					<b>Lanterne arrière</b>	
14219	5	9	Boulon fixat. garde-boue et porte-bagages 5x90x16.....		15278	3	<b>S.E.</b>	Lanterne arrière complète.....	
14231	5	1	Boulon barillet réglage de frein avant.....		15279	3	1	Capot de lanterne arrière.....	
14267	5	1	Boulon fixation inf. garde-boue AR au cadre 5x90x10.....		15280	3	1	Socle de lanterne arrière.....	
15009	5	2	Boulon barillet serre-tringle garde-boue AV 5x90x25.....		15281	3	1	Vis de capot..... <b>(Conditionné)</b>	
			<b>SELLE REYDEL</b>		15309	3	1	Lampe navette arrière de 12 V - 0,5 Amp.....	
182	5	4	Crochet de sandow long..... <b>(Conditionné)</b>						

# MODIFICATIONS Type A.V. 47 ou A.U. 47

## CADRE ET BÉQUILLE

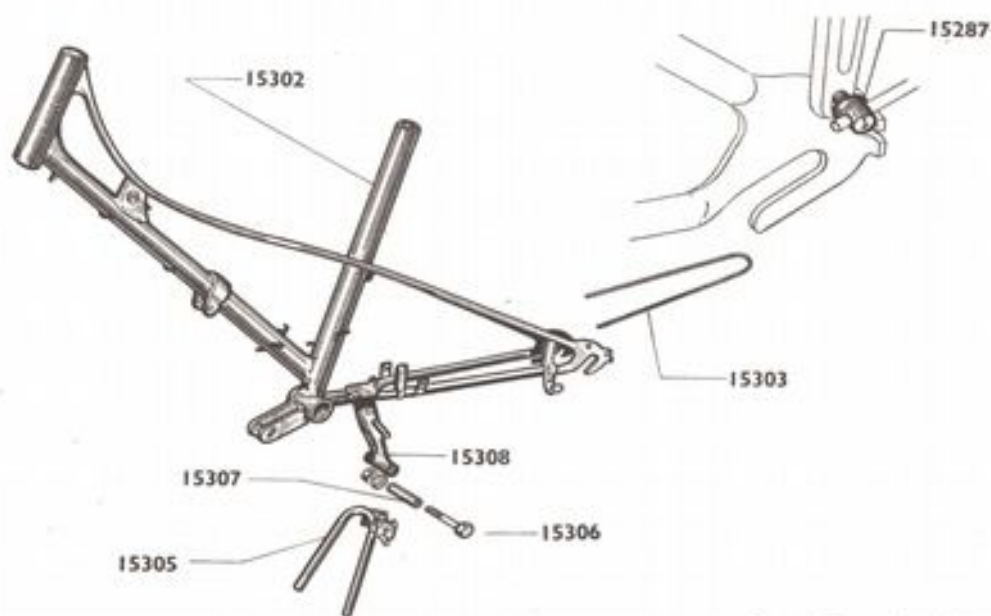

Numéro Pièces	Groupe	Nbre de pièces	DÉSIGNATION	Prix unitaire Vente détail
15287	5	2	Barillet serre-tringle long 6×100×35 fixation haubans porte-bagages et garde-boue arrière ....	
15302	1	1	Cadre .....	
15303	1	1	Tringle de garde-boue arrière longue .....	
15305	1	1	Béquille .....	
15306	5	1	Boulon de béquille .....	
15307	5	1	Entretoise du boulon de béquille .....	
15308	1	1	Support de béquille à souder .....	

**AVIS IMPORTANT.** - Les pièces mentionnées "**Conditionné**" ne sont vendues que par sachet. Voir page spéciale "**Conditionnement**" (Fin catalogue). À commander sous le numéro du sachet conditionné choisi.

Les prix indiqués sont susceptibles de variation sans préavis, ils ne sont donc donnés qu'à titre indicatif.

Reproduction interdite

Reproduction interdite



# MOTOCONFORT



Société Anonyme au Capital de 294.400.000 frs

Siège Social : **16, Rue Lesault** — PANTIN (Seine)

ADR. TELEGR. : MOTOCONFORT PANTIN — R. C. Seine 54 B 7 009

C. C. P. PARIS 1597-98

Adresser la correspondance Boîte Postale N° 59 PANTIN

MAGASIN PIÈCES DÉTACHÉES :

**13, Rue Beaurepaire** — PANTIN (Seine)

ATELIER DE RÉPARATIONS :

**35, Rue Baudin** — LE PRE-SI-GERVAIS (Seine)

*Les Magasins et Ateliers sont ouverts tous les jours, sauf le Samedi, de 8 h. à 11 h. 30 et de 13 h. 30 à 17 h. Le Vendredi fermeture à 15 h.*